



HAL
open science

Co-construire avec les acteurs : vers la participation décisionnelle

Nils Ferrand

► **To cite this version:**

Nils Ferrand. Co-construire avec les acteurs : vers la participation décisionnelle : Ingénierie de la participation pour la gouvernance et la gestion de l'eau. Master. Séminaire Avancé et/ou Sectoriel - Co-construire avec les acteurs, Ecole des Ponts - ParisTech - Marne la Vallée, France. 2023, pp.161. hal-04233709

HAL Id: hal-04233709

<https://hal.inrae.fr/hal-04233709>

Submitted on 9 Oct 2023

HAL is a multi-disciplinary open access archive for the deposit and dissemination of scientific research documents, whether they are published or not. The documents may come from teaching and research institutions in France or abroad, or from public or private research centers.

L'archive ouverte pluridisciplinaire **HAL**, est destinée au dépôt et à la diffusion de documents scientifiques de niveau recherche, publiés ou non, émanant des établissements d'enseignement et de recherche français ou étrangers, des laboratoires publics ou privés.



Distributed under a Creative Commons Attribution - NonCommercial - NoDerivatives 4.0
International License

MS PAPDD
MAPA-M
FAUE
2022-2023



Séminaire avancé et/ou sectoriel

Co-construire avec les acteurs
Ingénierie de la participation pour la gouvernance et la gestion de l'eau

Coordination	Nils Ferrand (Inrae) - nils.ferrand@inrae.fr
Calendrier	26 et 27 janvier 2023
Volume horaire	14 heures
Lieu	Ecole Nationale des Ponts et Chaussées - Bâtiment Carnot - B 327 (Aile Belgrand - 3ème étage)
<i>Numerus clausus</i>	20 élèves
ECTS	1



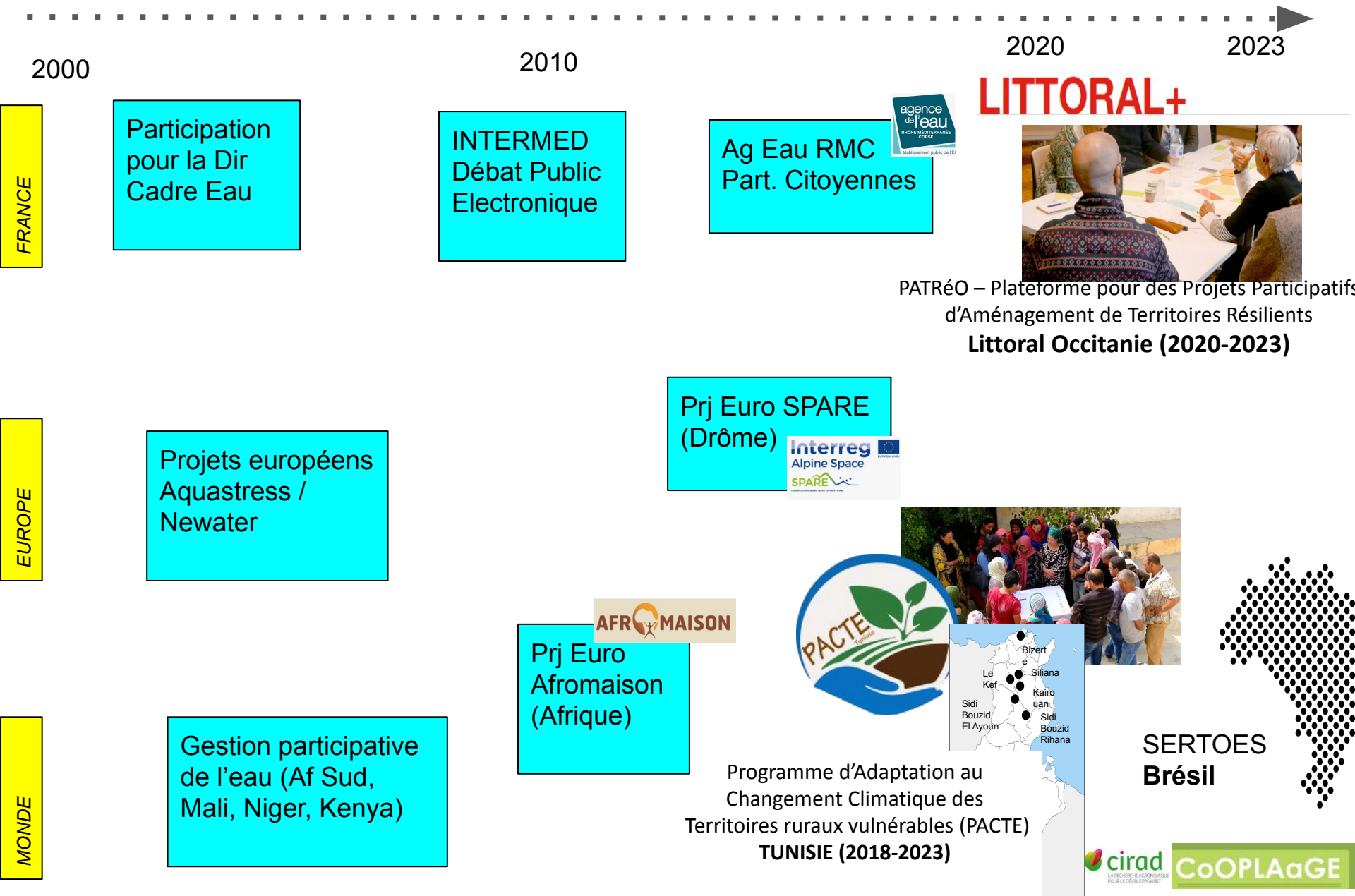
CoOPLAaGE

Nils Ferrand
UMR G-EAU INRAE, IPD / CoOPLAaGE
INRIA STEEP

Dates	thèmes
26/1/23 8:30-9:00	Introduction & tour de table
9:00-10:00	Co-construire avec les acteurs : vers la participation décisionnelle
10:00-11:00	ParticiPlay
11:00-11:15	Pause
11:15-11:30	Appropriation d'une étude de cas
11:30-12:30	L'exemple du processus PACTE en Tunisie (Emeline Hassenforder, CIRAD G-EAU)
12:30-14:00	Déjeuner
14:00-16:00	Ingénierie de la participation
16:00-16:30	Pause
16:30-17:30	La modélisation participative comme base de la co-construction des diagnostics, plans, cadrages normatifs : des postures et outils à partager

27/1/23 8:30-10:30	Simulation participative & co-cr�ation de mod�les supports – � partir de MyRiverKit
10:30-10:50	Pause
10:50-12:45	Planification participative (1)
12:45-14:00	D�jeuner
14:00-14:45	Planification participative (2) & d�briefing
14:45-16:00	Pilotage r�flexif : r�le du suivi-�valuation multi-impacts
16:00-16:20	Pause
16:20-17:15	Conclusions, suites et �valuation du module

Expérience, projets participatifs passés et en cours



Cadre du module SAS

Comprendre et aborder les principes et pratiques de l'ingénierie de la participation avec cas d'étude dans le domaine de la gouvernance et la gestion de l'eau – les connaissances sont applicables aussi pour d'autres domaines : agro-écologie, forêts, aménagement du territoire, transitions, urbanisme...

- Bases des processus de participation décisionnelle : enjeux, acteurs, impacts
- Cadrage et planification des procédures participatives
- Mise en œuvre et régulation : chartes, garants
- Co-construire des stratégies intégrées en contexte multi-enjeux multi-acteurs
- Suivi-évaluation des processus et impacts

NB → ce cours a été calé initialement pour une cible IPEF France

NB2 → nous travaillerons sur le “grand cycle de l'eau” (bassins versants)

Mode de validation du SAS

Remise de l'étude de cas initiée en session, par groupes de 4, à partir des méthodologies enseignées – synthèse courte attendue 3 semaines après la session ⇒ 20 février 2023

Tour de table

1. Présentez-vous en quelques mots (prénom, origine, activité antérieure)
2. Quelle est votre expérience professionnelle ou personnelle (y.c. associative) de la participation des citoyen.ne.s / habitant.e.s dans des processus décisionnels (même sans lien avec l'eau) ?
3. Quelle est votre expérience en matière de gestion / gouvernance de l'eau ?
4. Apportez quelques idées (que je noterai en partage) sur, au choix :
 - a. avantages et inconvénients de la participation des acteurs à la gestion de l'eau
 - b. les problèmes rencontrés dans la décision et la gestion publique de l'eau dans les bassins versants

Questions évaluatives à répondre par groupes de 4

En maximum 2 pages + figures si nécessaire - pour le 20 février

1. A partir des enjeux méthodologiques et des outils vus dans le cours, expliquez quelle PROCEDURE PARTICIPATIVE vous mettriez en oeuvre et comment vous mobiliseriez les acquis du module ?
 - a. N'oubliez pas de préciser et distinguer le rôle attendu des divers acteurs
 - b. Si vous décidez de ne pas mobiliser certains outils évoqués, précisez pourquoi
2. Quels sont les avantages et inconvénients probables de cette démarche ?
3. (option) Dans vos domaines professionnels ou citoyens, quels sont les autres cas où vous pourriez mettre cela en oeuvre ?

Votre étude de cas pour ce module

2 options :

1. Vous choisissez (rapidement) votre propre étude de cas, par groupe de 4 diversifié (origine, genre différents) ⇒ un bassin versant multi-enjeux, incluant une problématique urbaine (même petite ville) et une dynamique rurale, des acteurs et activités diversifiés, mini 10.000 hab & 200 km². ⇒ au moins deux personnes la connaissent déjà → pour 11h15 !
2. Vous travaillez sur l'étude de cas "virtuelle" OCDE Heliopol proposée ici
⇒ dans le temps de ce module l'appropriation d'un cas réel nouveau pour vous serait trop chronophage...

Reasoning participation on an (abstract) case

9

« *We live in a coastal mediterranean region, in the Erhno catchment.*

Situation:

- *large city (500.000 px) & demographic growth (immigration),*
- *intense & seasonal touristic activity near the coast,*
- *mixed agriculture with wine (developing irrigation), orchards, vegetables and maize,*
- *petrochemical (seaside) and food industry,*
- *brackish laguna with RAMSAR bird area downstream*
- *mountains & forests upstream in the natural park,*
- *a large multi-purpose dam, hydroelectricity, tourism .*
- *a shallow aquifer downstream between the city and the coast*

Issues:

Summer scarcity, mid-season floods, pollution peaks, energy demand

Please do not reproduce, photo or take away

OECD
WGI
2015



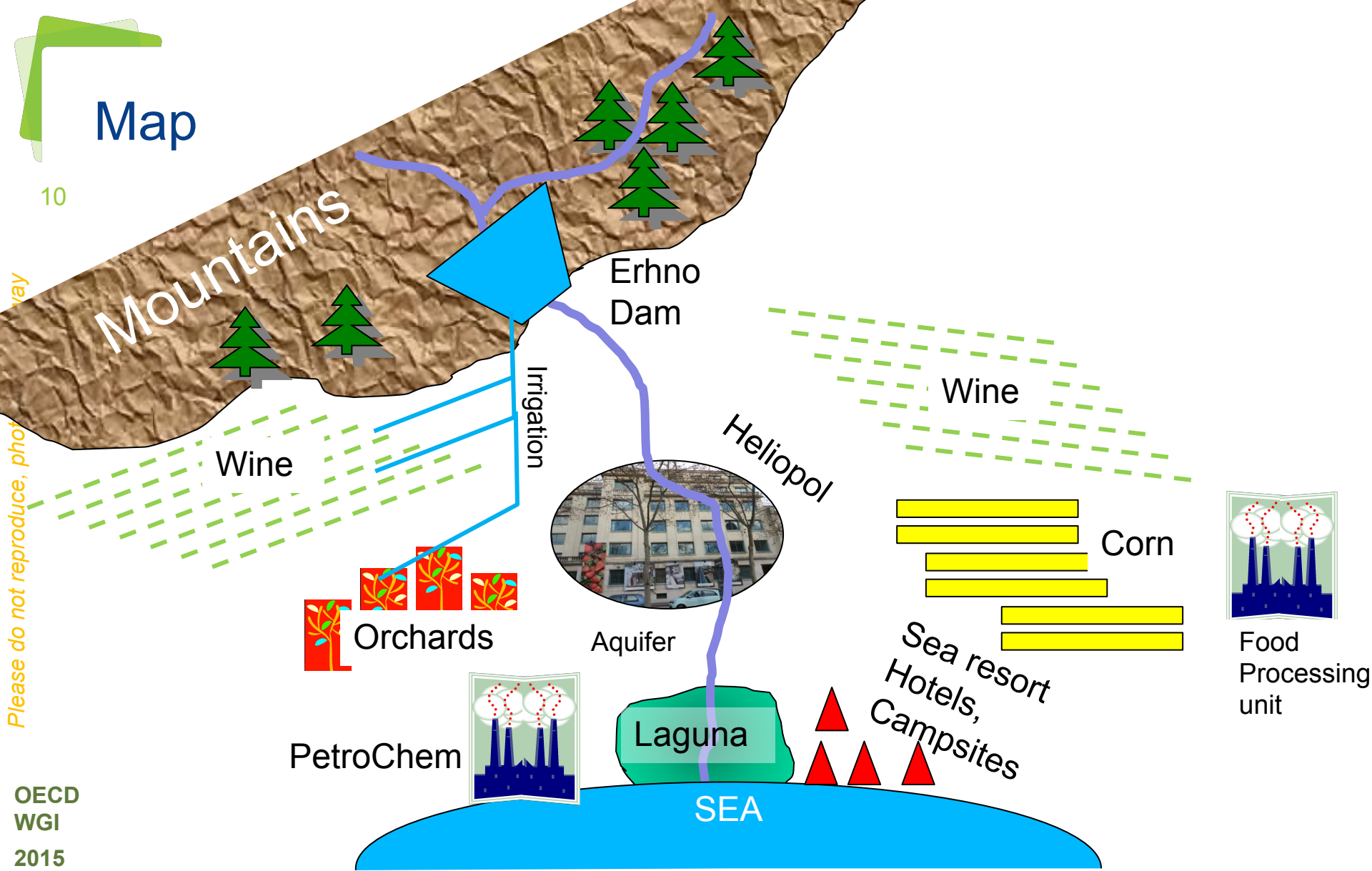
<http://watagame.info>

© Nils.Ferrand@IRSTEA.fr , 2015

Map

10

Please do not reproduce, photo



OECD
WGI
2015



The challenges

11

- For the last 15 years, recharge of the dam and the river flow have clearly diminished.
- HydroElec demand grows rapidly
- Meanwhile impact of floods in the lower suburbs of the city and downstream in the touristic area near the sea got worse.
- Urban expansion leads to more and more demand on these lower parts of the city.
- Access to world market for wine makers brings them to develop irrigation.
- The two factories play a key economic role, but the PetroChem plant is challenged after a pollution spillover in the river and the protected laguna.

→ A new water management plan has to be decided and implemented, in order to tackle these issues.

Please do not reproduce, photo or take away

OECD
WGI
2015



Adopt a posture

12

Please pick a role among:

1. Catchment & water agency → 5 UT
2. Mayor of the Heliopol city → 4 UT
3. Environmental NGO representative → 5 UT
4. Business & Industry chamber representative → 3 UT
5. Farmers' group delegate → 3 UT
6. « The People of Erhno » delegate (citizens group) → 5 UT

Please do not reproduce, photo or take away

OECD
WGI
2015



CoOPLAaGE



<http://watagame.info>

© Nils.Ferrand@IRSTEA.fr , 2015

Please do not reproduce, photo or take away

OW
20

Ses connaissances
 Ses croyances
 Ex : Je comprend mieux ce qu'est la résilience littorale
Cognitif

Agir sur
 l'environnement
 (naturel, économique)
 des acteurs
 Ex : Réduction des inondations
Externe



Ses préférences
 Ses envies
 Ex : Je préfère acheter une maison loin du trait de côte
Normatif

Nos partages
 Ex : Accès à tous à des logements salubres
Equité

Ses pratiques
 Ses comportements
 Ex : Je fais attention à ne pas laisser de déchets sur la plage.
Opérationnel

Liens et références

Documentation

Revue de synthèse : <http://set.watagame.info>

Cadre méthodologique : <http://frama.link/RMCPart>

Webinaires introductifs : <http://watagame.info/ingepart> (support et vidéos)

MOOC complet : <http://mooc.watagame.info>

Pour aller plus loin

Chap 3, 5, 6 de <http://set.watagame.info>

Les parties non listées « à lire » des docs ci-dessus.

Lisode, 2017 - Guide de concertation territoriale et de facilitation : Exemple de processus, d'outils et d'aide à la facilitation - https://www.lisode.com/wp-content/uploads/2017/02/Lisode_Guide_concertation.pdf

Ademe, 2016 : La participation citoyenne - réussir la planification et l'aménagement durables. avec une proposition de méthode en 4 étapes pour piloter, organiser, animer des démarches participatives dans ses projets

<https://librairie.ademe.fr/urbanisme-et-batiment/3792-participation-citoyenne-la-9791029702488.html>

CPIE, 2016 – Guide pratique de l'accompagnement - Osons Agir pour la participation et la concertation environnementale – Pour accompagner les animateur de processus participatifs

<https://www.comedie.org/wp-content/uploads/2017/08/Guide-pratique-avec-brochure.pdf>

Fondation Nicolas Hulot, 2015 - Démocratie participative - Guide des outils pour agir. Présentation d'outils à travers 16 fiches.

<https://www.fnh.org/democratie-participative-guide-des-outils-pour-agir-2/#>

Polysémique !

Définitions

Parties prenantes (*acteurs*)

Personnes ou organisations affectées par, ou pouvant affecter, le processus de prise de décision (adapté de Glicken, 2000).

Ex:

- Collectivités territoriales, Associations, Entreprises, ...

Participation

Engagement délibéré de personnes dans des débats, travaux, décisions, réalisations, dont elles sont habituellement ou légalement absentes

Inclusion

Citoyens

du latin *civis*, celui qui a droit de cité.

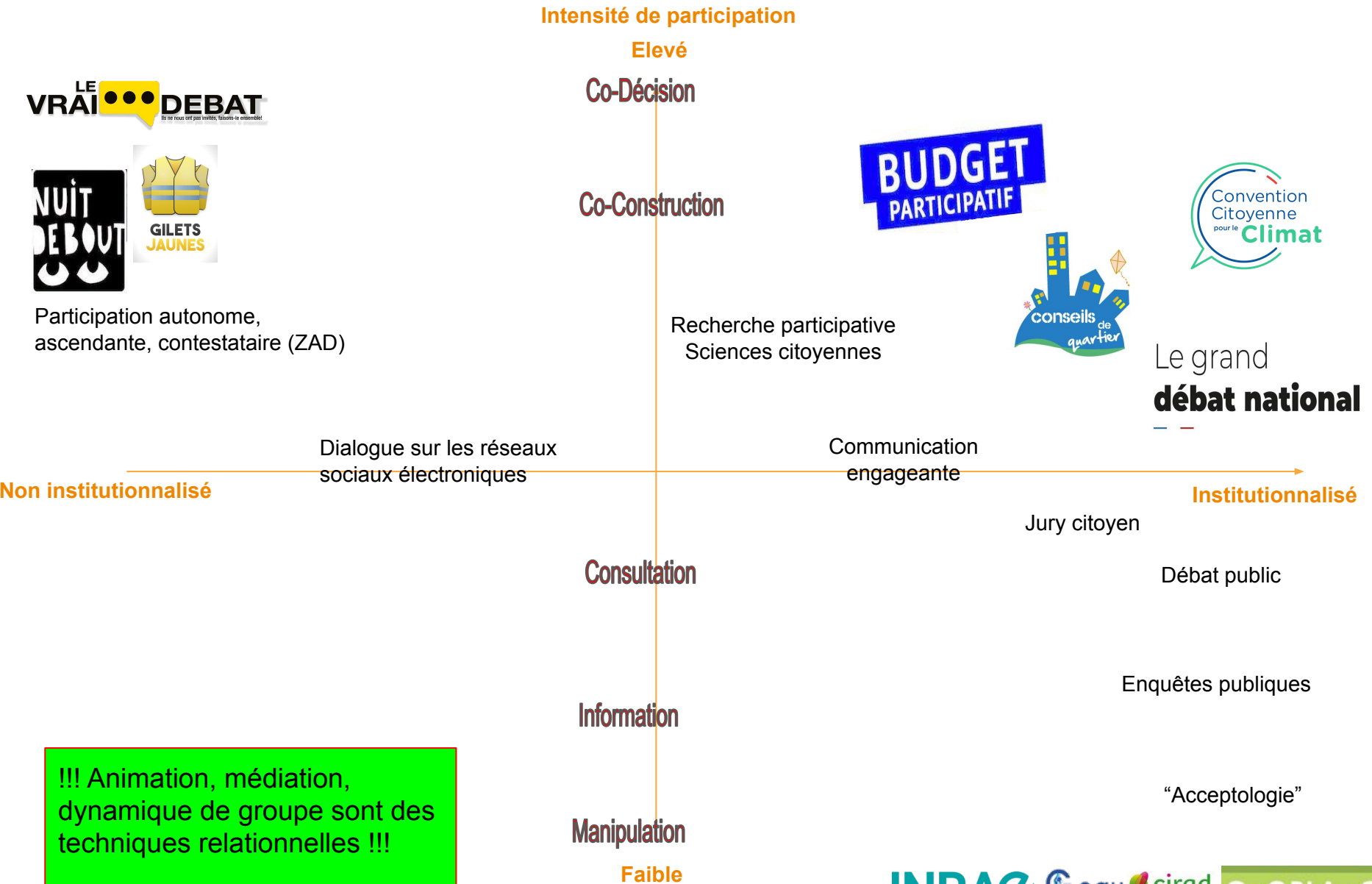
> Toutes les personnes qui participent en tant qu'individu et non en tant que « représentant de »

- « Les gens », Les habitants, Le « grand public », ...

Concertation

[Notre définition correspondant à une réalité observée] Participation « intermédiaire » avec uniquement des parties prenantes)

" Paysage " rapide des pratiques participatives

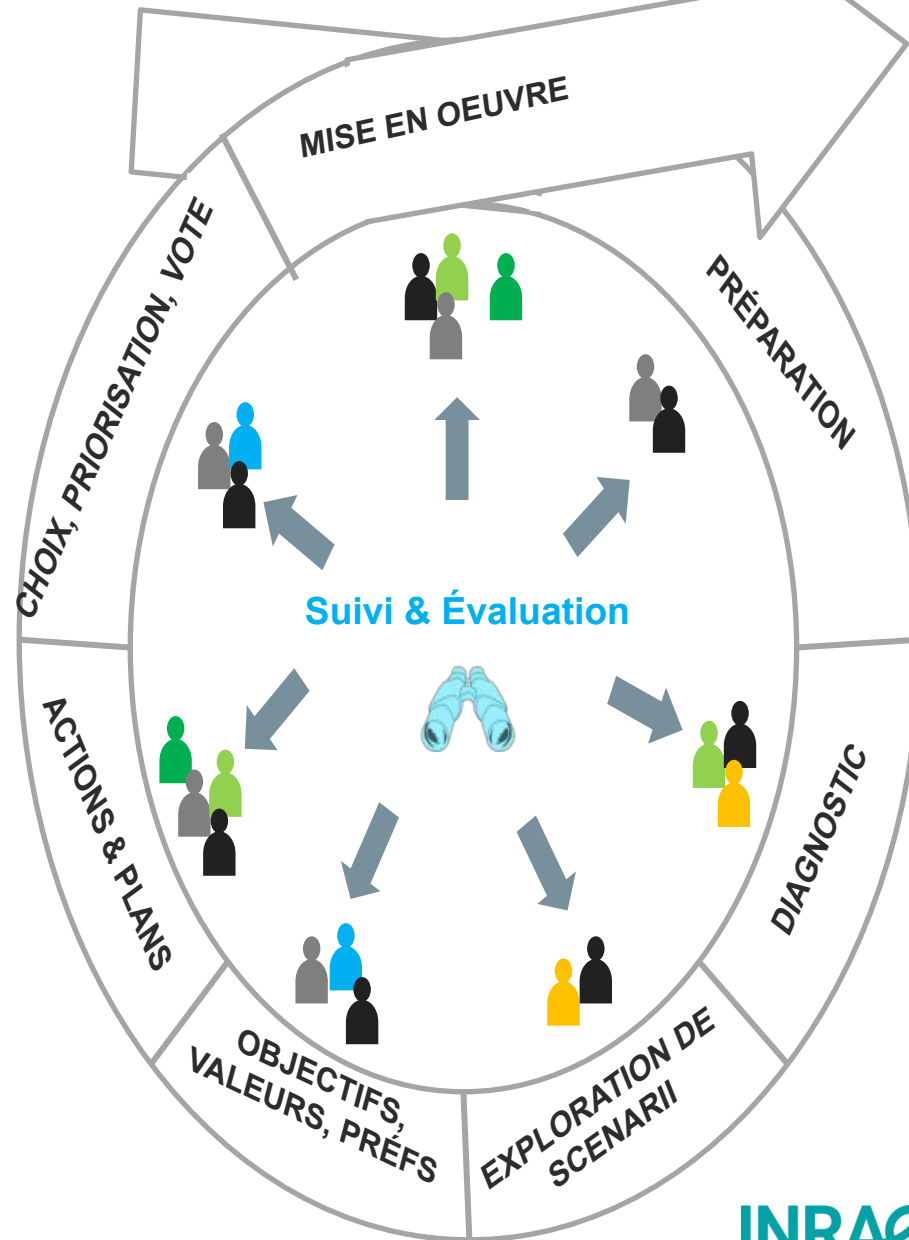


!!! Animation, médiation, dynamique de groupe sont des techniques relationnelles !!!

« Participation décisionnelle » ?

Tout processus participatif engageant les participant.e.s dans des étapes décisionnelles successives conduisant à des décisions partagées et des réalisations, fortement influencées par cette participation.

7 étapes de la décision avec ou sans participation !



1. Discuter les rôles et les droits des différents acteurs dans la prise de décision

SE PARTICIPATIVE DES ACTEURS

Nombre de participants : 2-3

Facilitateur externe

Difficulté de mise en oeuvre

Support technique possible

Quel niveau ou intensité de la participation ?

Le processus de décision à faible est souvent limité à des experts ou à des représentants des différents points de vue (citoyens, ONG, etc.).

Après la proposition externe, les citoyens sont consultés. Ils ont le droit de participer à la décision, mais ils ne sont pas impliqués dans le processus de décision.

Les citoyens sont impliqués dans le processus de décision. Ils ont le droit de participer à la décision, mais ils ne sont pas impliqués dans le processus de décision.

Les citoyens sont impliqués dans le processus de décision. Ils ont le droit de participer à la décision, mais ils ne sont pas impliqués dans le processus de décision.

Exemples de méthodes

- Charte de la participation
- Plan de participation

● <http://frama.link/RMCPart>

Les acteurs de la participation

ADMINISTRATIFS
GESTIONNAIRES

ELUS

CITOYENS

AUTRES PARTIES
PRENANTES

(fonction du sujet de la participation)

ACTEURS PUBLICS



ASSOCIATIONS & RESEAUX



RECHERCHE



ENTREPRISES PRIVÉES

Bureaux de conseil en participation



Civic Tech



Exemple (succinct) Drôme 1



Nov 2016 -
Oct 2018
(2 ans)

Etape 1
Lancement



Etape 2
Plan de
participation



Etape 3
Etat des lieux /
Diagnostic



Etape 4
Propositions &
plans d'actions



Etape 5
Synthèse



Réunions du groupe pilote

Information & Suivi-évaluation

Réunions de la CLE incluant des citoyens

 **Pourquoi faire participer tous les acteurs à la gestion ?**



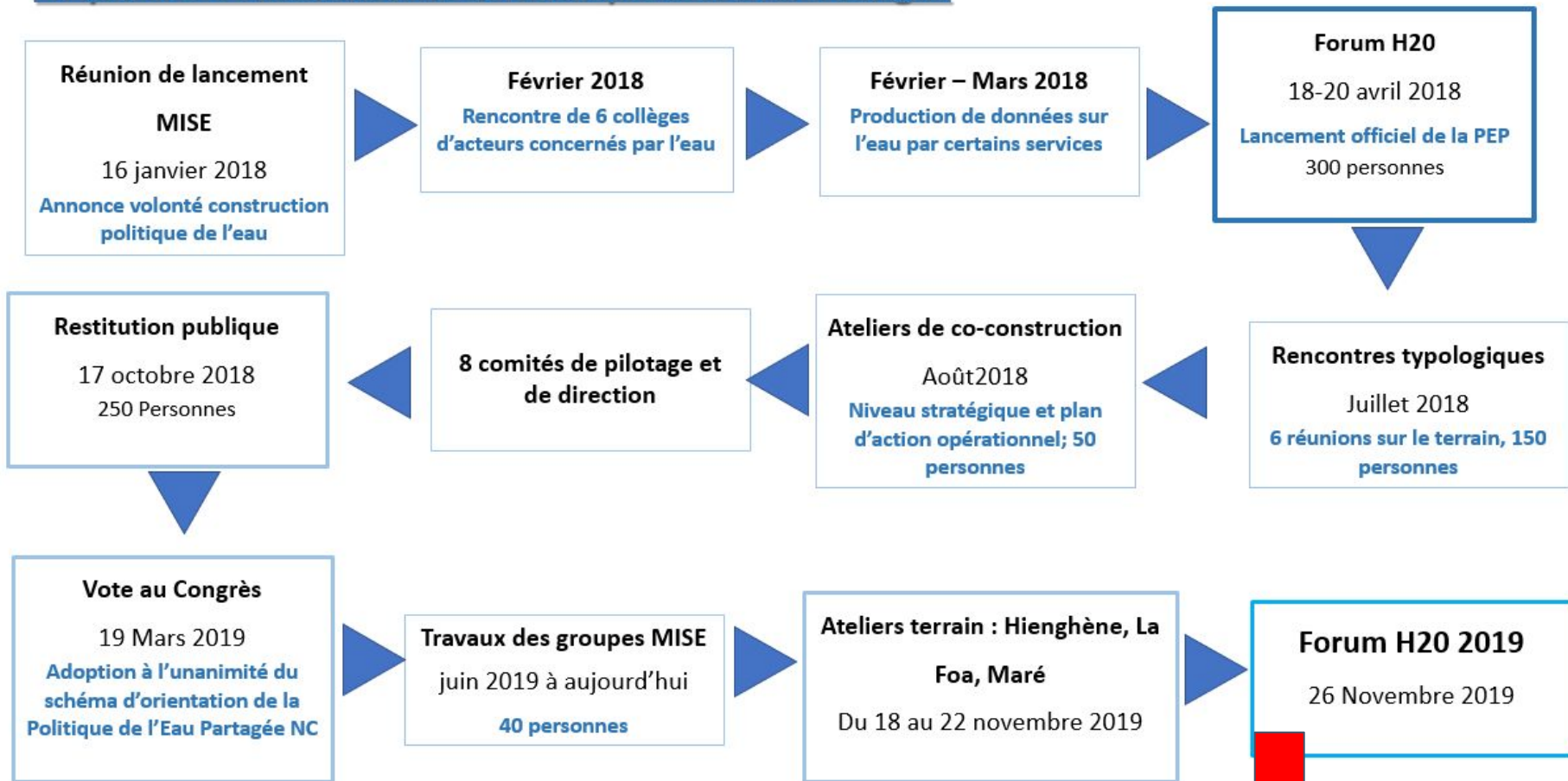
« Faire » participer ? ⇒ quel motivations pour les participant.e.s ?

- ↘ Pour écouter, comprendre, réfléchir, donner votre avis, rencontrer d'autres personnes, orienter des décisions, s'engager, changer, agir ensemble...
- ↘ Participer, c'est prendre une place nouvelle dans les décisions sur des questions qui vous concernent, pour vos vies et vos activités
 - > Une étape et un moyen pour un changement partagé
- ↘ « Faire » participer, c'est plus que sensibiliser, informer, écouter des avis...
 - > C'est permettre de co-construire des conditions nouvelles et des engagements pour un bénéfice partagé



L'exemple du processus de la Politique de l'eau en Nouvelle Calédonie

Etapes de construction de la Politique de l'Eau Partagée



+ **DECISION FINALE & MISE EN OEUVRE !**

Enjeux de la participation pour la PEP

- ↳ **Sensibiliser tous les acteurs à l'eau, la situation réelle, les enjeux, les solutions techniques et sociales, la gestion**
 - > Oui, mais... il faut dépasser la sensibilisation,
- ↳ **Permettre que tous les acteurs s'engagent pour :**
 - > Changer les pratiques individuelles et collectives
 - > S'organiser aux diverses échelles
 - > Accompagner et faciliter les actions de la PEP avec la MISE, le gouvernement, les autorités coutumières, les provinces, les communes
 - ≈ Dégager de nouveaux moyens, des nouvelles contributions
 - > **Co-construire les solutions et les plans,**
 - ≈ Plutôt que « faire accepter » et devoir lutter pour « faire passer »

Quels acteurs ? Qui peut participer ?

↘ TOUS les acteurs, aux diverses échelles

- > Habitants, familles, “aînés”, jeunes, femmes, hommes, enfants, visiteurs
- > Collectifs locaux, groupes, tribus
- > Associations, ONG internationales
- > Communes : élus, services techniques
- > Autorités coutumières aux diverses échelles
- > Provinces : élus, administrations
- > Pays : gouvernement, administrations
- > Etat
- > Bailleurs, autres partenaires internationaux
- > Acteurs économiques : agriculture, mines, tourisme, commerce, industrie, pêche
 - ≈ Services d'eau et d'assainissement
 - ≈ Professionnels de l'eau
- > Experts, scientifiques, bureaux d'étude
- > Education, universités
- > Et tous les « oubliés » de la participation

De nouveaux rôles, de nouvelles organisations dans et par la participation

	Définir les objectifs, les problèmes	Diagnostic, observation	Proposer et analyser des solutions	Choisir un plan d'action, une stratégies	Mettre en œuvre, réaliser, construire	Suivre, évaluer, adapter
Gouvernement						
Sénat coutumier						
Provinces						
Communes						
Chefferies						
Acteurs économiques						
Associations						
Experts, B.E.						
Habitants						
Jeunes, scolaires						

Qui décide ?

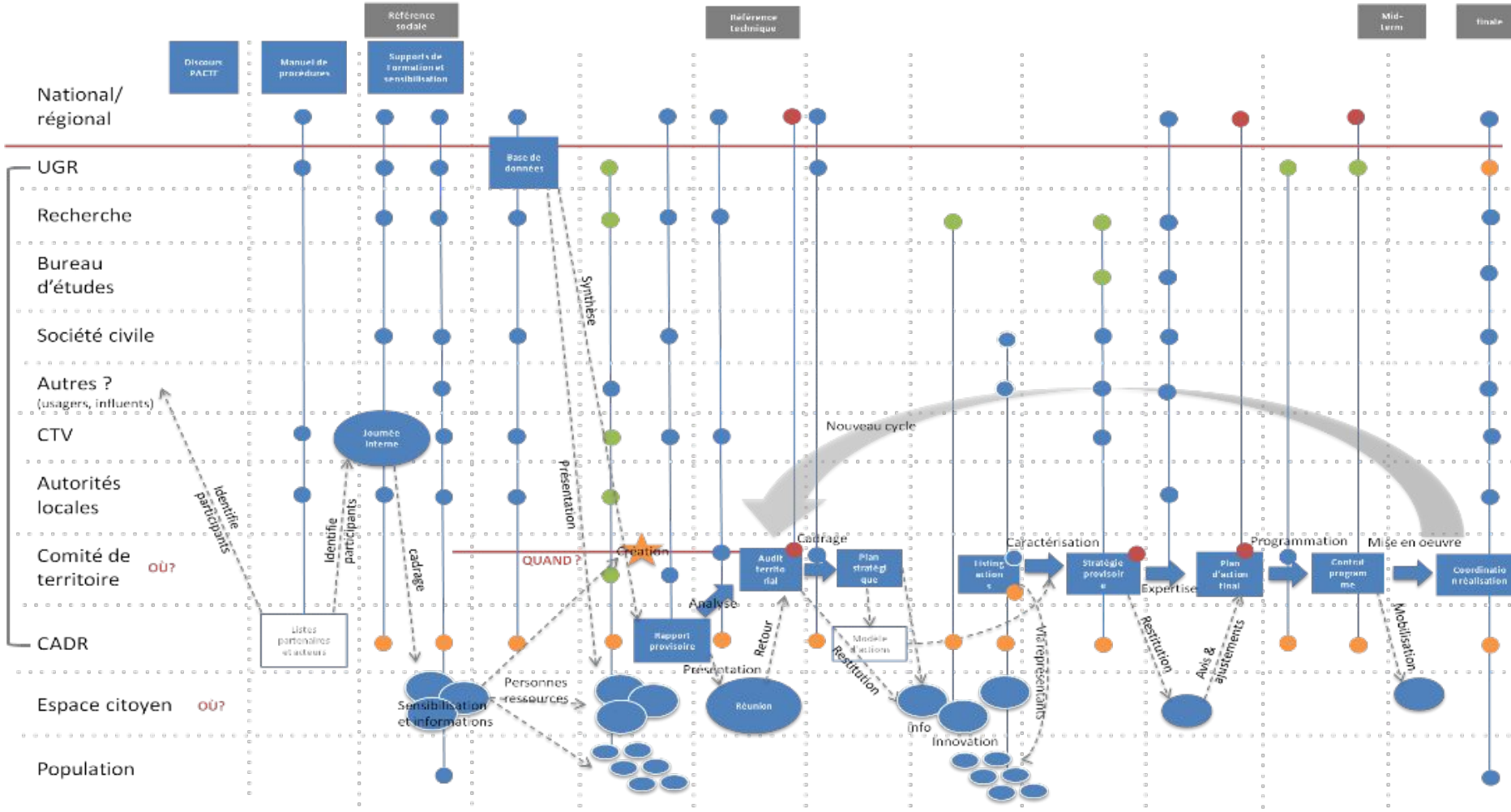
Qui participe ?

Qui est absent ?

Légende Exemple : gouvernance décentralisée

- Appui
- Participe
- Valide
- Anime
- Réunion/rencont

Préparation			Diagnostic			Planification				Mise en oeuvre	
Lancement	Pilotage et orga	Formation & sensibi	Pre-diagnostic	Collecte d'infos terrain	Synthèse diagnosti c	Cadrage du plan	Propositio ns actions	Mise en stratégie	Expertise/ validation	Contrat programme	Mise en oeuvre
Suivi Évaluation											





Quels acteurs dans la planification ? (processus national en Tunisie)

	CSO	DGACTA	Société civile	CTV	Autorités locales	CADR	Comité Territ.	Citoyens	Experts
PL1. Finalisation des modèles de fiche « proposition d'action »	/	décide	/	/	/	discute	/	/	propose
PL2. Passer du diagnostic au cadrage du futur plan d'action	avis	avis	/	/	/	anime	décide	participe	/
PL3. Collecter les propositions d'action	propose	propose	propose	propose	propose	anime	propose, anime	propose	propose
PL4. Faire dialoguer sur les propositions d'action	/	avis	/	/	/	anime	participe	participe	analyse
PL5. Caractérisation (expertise) des propositions d'action	/	/	/	/	/	anime	décide	(propose)	analyse
PL6. Faire construire et discuter des propositions de plans d'action	/	/	/	/	/	anime	décide	/	appui
PL7. Expertise des propositions de plans d'action	analyse / avis	analyse / avis	/	/	/	/	questions	/	analyse
PL8. Révision et sélection d'une proposition finale de plan	avis	avis	/	/	/	anime	décide	avis	/
PL9. Plan finalisé PADIT	valide	valide	/	/	/	communique	codécide	reçoit	/
PL10. Plan d'opération	exécute	Appui / décide	exécute	exécute	exécute	(anime)	avis	exécute	appui



Comment concevoir, organiser, valoriser la participation ?

- ↘ **Initiation et pilotage par le gouvernement, les administrations, les autorités, les communes**
 - > Formation nécessaire des décideurs et des administratifs, pour savoir et pouvoir choisir « une » participation
 - > Décision politique de mettre en œuvre de la participation
 - > Ingénierie de la participation
 - > Formation complémentaire de tous les participants !
 - > Sécurisation des moyens
 - > Mise en place, inclusion, association
 - > Pilotage opérationnel
 - > Suivi-évaluation
- ↘ **Initiation et pilotage « ascendants » par des collectifs locaux (associations, groupes)**
 - > « Revendication » de participation
 - > Dialogue pour formaliser la démarche
 - > Puis reprise d'un processus « descendant » en copilotage éventuel

 **Etendre et innover en participation
pour le futur de la gestion partagée**

Pourquoi et comment innover ?

- ↘ **Etendre la participation est déjà innovant !**
- ↘ **Innover c'est :**
 - > **Inclure et respecter les gens et leurs contributions**
 - > **Associer des nouveaux acteurs**
 - > **Intégrer cela dans les processus de gouvernance**
 - > **Les engager sur des étapes participatives non classiques**
 - ≈ **Observation participative : faire observer l'eau, l'environnement – produire des données, voire les analyser**
 - ≈ **Modélisation participative : faire construire des modèles et les utiliser pour explorer des futurs possibles**
 - ≈ **Simulation participative = jeux de rôle : simuler des actions sociales et environnementales**
 - ≈ **Parler explicitement de justice sociale**
 - ≈ **Conception participative de la participation**
 - ≈ **Suivi-évaluation participatif**

Des exemples

Exemple : Schéma gestion de l'eau (SAGE) Drôme

Interreg
Alpine Space



SPARE
EUROPEAN REGIONAL DEVELOPMENT FUND

2 grands objectifs : EXPÉRIMENTER et CONTRIBUER LOCALEMENT

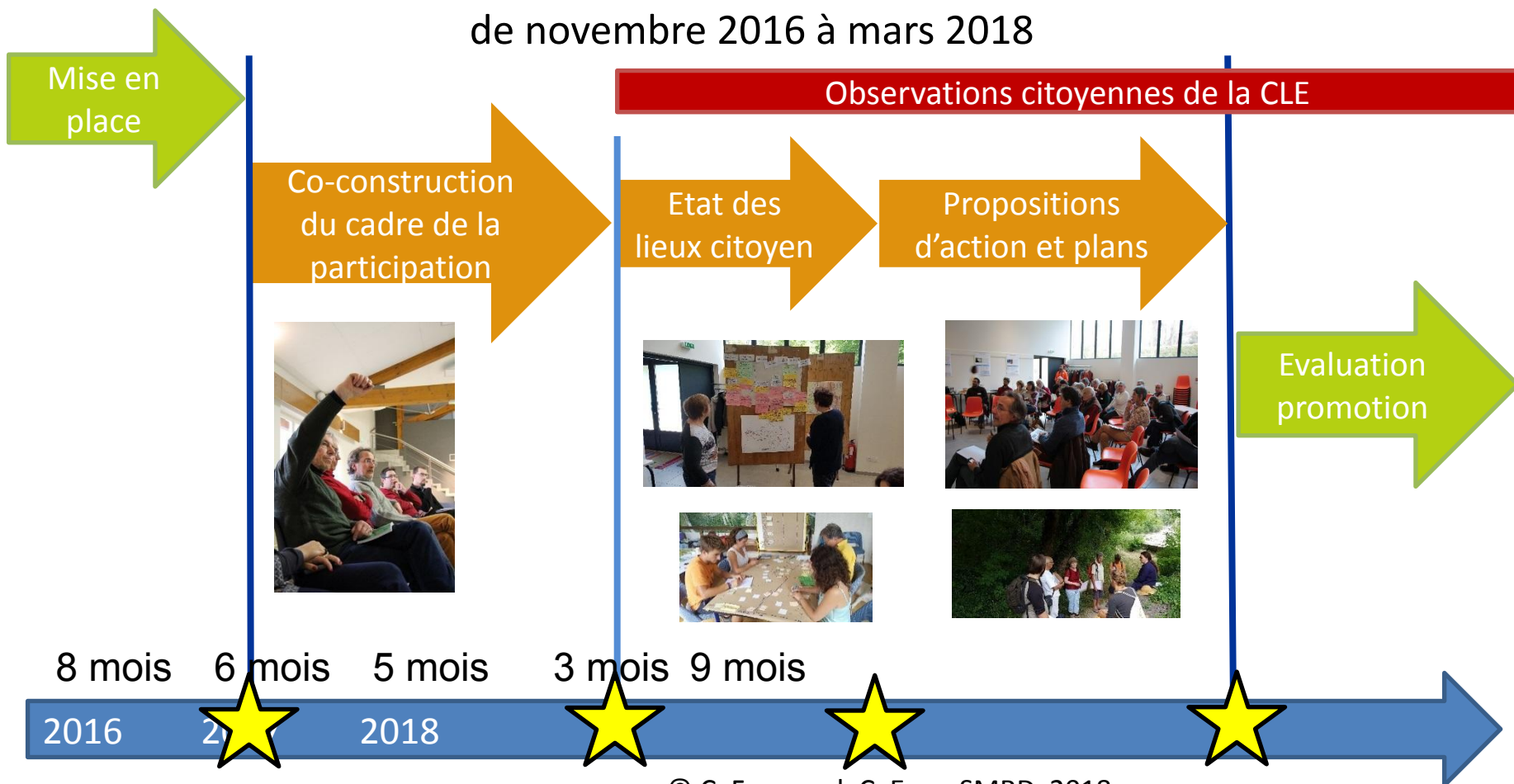
Objectif construit avec les participants du terrain Drôme :
Permettre aux citoyens de faire des propositions concrètes sur tous les sujets relatifs à la rivière et son bassin versant et de les présenter en CLE en amont de la révision du SAGE



CALENDRIER

Phases de participation citoyenne dans le BV Drôme

À l'échelle du bassin versant
de novembre 2016 à mars 2018



Participer pour organiser la participation !

PHASE DE PRÉPARATION : OUTIL PREPAR

Dec15 [...] Dec16 Jan17 Fev17 Mars17 Avr17 Mai17-----> 2017/2018

3GP

3 Réunions
d'information



GDE

3&4/12

GP

16/01

GDE

06/02

GDE

06/03

★

16/03

Réunion CLE
approbation Charte



Consultation et validation
plan et règles



Déploiement du
plan de
participation GDE



dans le
RE



COMMISSION LOCALE DE L'EAU DU BASSIN DE LA DROME

CHARTRE D'ARTICULATION ENTRE LA CLE ET LE PROJET SPARE

CHARTRE 1 : MISSION DE LA CLE (extraits des statuts de la Commission)

Article 1 : La Commission Locale de l'Eau (CLE) a pour mission de participer à la gestion de l'eau dans le bassin de la Drome...
Article 2 : Elle exerce ses missions...
Article 3 : Elle est composée de membres élus...

CHARTRE 2 : ORGANISATION DE LA CLE (extraits des statuts de la Commission)

Article 1 : La Commission Locale de l'Eau (CLE) est composée de membres élus...
Article 2 : Elle est présidée par un président élu...
Article 3 : Elle est composée de membres élus...
Article 4 : Elle est composée de membres élus...
Article 5 : Elle est composée de membres élus...
Article 6 : Elle est composée de membres élus...
Article 7 : Elle est composée de membres élus...
Article 8 : Elle est composée de membres élus...
Article 9 : Elle est composée de membres élus...
Article 10 : Elle est composée de membres élus...

Une co-construction du cadre

COMMISSION LOCALE

CHARTRE D'ARTICULATION

CHAPITRE 1

• Article 1 : **Collaboration**
Le présent protocole de la Commission Locale de l'Aménagement et de Gestion de la Rivière a été approuvé par le Syndicat Mixte et est en parfaite conformité avec le décret

• Article 2 : **Mise en œuvre**
Le CLG est chargé de se voir verser les fonds de son territoire membre au sein de la Commission Locale de l'Aménagement et de Gestion de la Rivière

CHAPITRE 2 : OISE

• Article 3 : **Les membres**
Conformément aux statuts du syndicat mixte, le collège des représentants élus des communes membres du syndicat mixte est composé de :
- Le collège des représentants élus des communes membres du syndicat mixte
- Le collège des représentants élus des associations agréées de protection de l'environnement
- Le collège des représentants élus des associations agréées de protection des consommateurs
- Le collège des représentants élus des associations agréées de protection des consommateurs

Forme le collège des représentants élus des communes membres du syndicat mixte, dans la mesure où les représentants élus des communes membres du syndicat mixte sont élus par les électeurs des communes membres du syndicat mixte.

De plus, le syndicat mixte peut être composé de représentants élus des communes membres du syndicat mixte.

Un membre titulaire, un suppléant et un conseiller sont élus. Chaque commune membre du syndicat mixte

peut être représentée par



Interreg
Alpine Space



Interreg
Alpine Space
SPARE
Système de Gestion de l'Aménagement et de la Rivière

Les règles de participation dans le cadre du projet SPARE



Cavero 2017

Cavero 2017



3 documents : Charte d'articulation, Plan de participation, Règles de participation

Un état des lieux citoyen



Multiplés outils pour un état des lieux citoyens

AVANCEMENT DE L'ÉTAT DES LIEUX CITOYEN

Résultat attendu : état des lieux citoyen en cours de traitement 605 contributions

6 groupes citoyens

- Murs d'expression
 - Kits diffusés, sessions en cours
- Observation terrain
 - Formation Irstea Outil KOPER
 - Sortie terrain
- Modélisation participative
 - Sessions ?
- Qualité de l'eau
 - Interviews d'agents Etat impliqués
- Plateforme de données en ligne
- Qui fait quoi ?




Résultat attendu Propositions d'actions et Plans d'actions
>130 propositions d'actions, 3 ateliers de dialogue, relecture experts et un forum



Proposition d'actions pour l'eau et les rivières

Collecte en ligne
>130 propositions détaillées



Habitants : proposez vos actions pour les rivières et le bassin versant de la Drôme !

En amont de la révision du Schéma d'Aménagement de la Gestion des Eaux (SAGE), le projet SPARE souhaite recueillir vos idées et vos propositions sur la gestion de l'eau du territoire dans le bassin versant de la Drôme. Ces dernières seront retravaillées avec vous ou d'autres en séance, pour élaborer des propositions de plans d'action.

Ce questionnaire, ouvert à tout le monde, du XX au XX, ne vous prendra qu'entre 5 et 15 minutes.

Ce travail sera transmis dans l'année, à titre d'information, à la Commission Locale de l'Eau (CLE) qui sera en charge de réviser le prochain SAGE à partir de 2018.

Les actions proposées visent à répondre aux enjeux identifiés par les participants lors de la phase d'état des lieux. Il vous est proposé d'évaluer les effets de votre action sur ces enjeux :

- lutte et contrôle des pollutions
- information de la population
- prévention des inondations
- conciliation des usages

10012 : Sensibilisation sur l'arrachage Ambroisie

sensibiliser les touristes kayakiste ainsi que les habitants locaux qu'ils peuvent lors d'arrêts sur les plages arracher les pieds d'ambroisie. Groupe de travail journée citoyenne

10014 : Mettre en place des mesures de restriction des activités de canoë-kayak en cas de très faible débit


Interdire la location de canoë-kayak à certaines période de l'année si le débit de la rivière descend en dessous de 1,5 m3/s par exemple.

Demander aux professionnels de faire des informations, respect de la faune et de la flore

10018 : Créer un chemin en bord de rivière entre Crest et Aouste

Aménager un sentier pédestre entre Aouste et Crest sur la rive nord de la drôme pour permettre aux piétons/cyclistes/cavaliers de longer le lit de la rivière, notamment au droit de la zone

Notice au verso



4 BESOINS POUR MENER A BIEN CETTE ACTION
0 PAS DE BESOIN
2 BESOIN IMPORTANT

TYPE DE BESOIN	0	1	2
Argent public			
Argent privé (professionnels ou foyers)			
Engagement citoyen			
Engagement des professionnels			
Volonté politique			
Changement de pratiques			
Autorisation réglementaire			
Consommation d'eau			
Formation, savoir-faire, connaissance			

1 Titre de votre action

2 Description de votre action

3 QUI DEVRAIT REALISER CETTE ACTION ?


A QUEL NIVEAU CETTE ACTION DEVRAIT ETRE REALISEE ?

Individuel	Communal	Bassin-versant	Au-delà
------------	----------	----------------	---------

DELAI DE MISE EN ŒUVRE

court terme 0-5 ans	moyen terme 5-15 ans	long terme > 15 ans
------------------------	-------------------------	------------------------

RISQUES / INCERTITUDES



5 EFFETS ATTENDUS / RESULTATS
Plusieurs réponses possibles par effet
-2 EFFET TRÈS NEGATIF
0 PAS D'EFFET
+2 EFFET TRÈS POSITIF

TYPE D'EFFET	-2	-1	0	+1	+2
Qualité de l'eau et des milieux					
Prévention contre les inondations					
Echanges avec les citoyens / Information					
Amélioration des mesures, analyses et contrôles					
Conciliation des usages					
Protection des milieux					
Attractivité de la rivière					
Economie d'eau					
Santé publique					

Construire des stratégies cohérentes et réalisables

Assemblage en plans d'actions



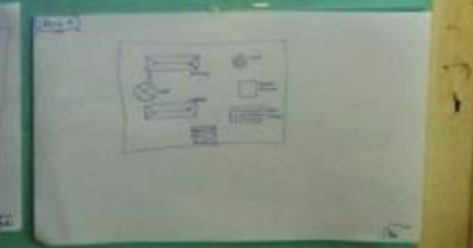
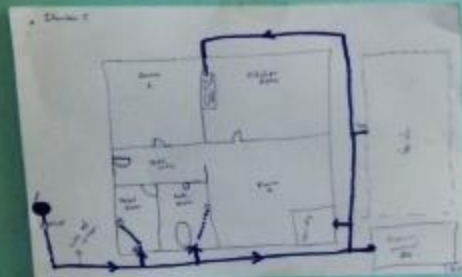
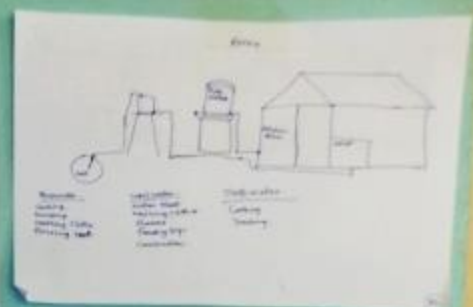
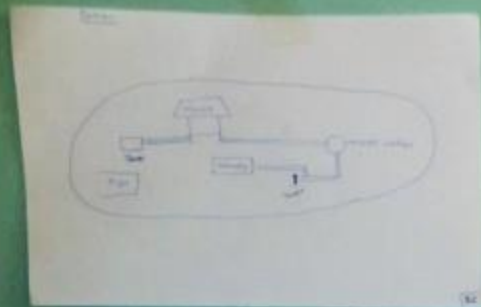
Kiribatis : faire concevoir et utiliser des jeux de gestion pour les services d'eau

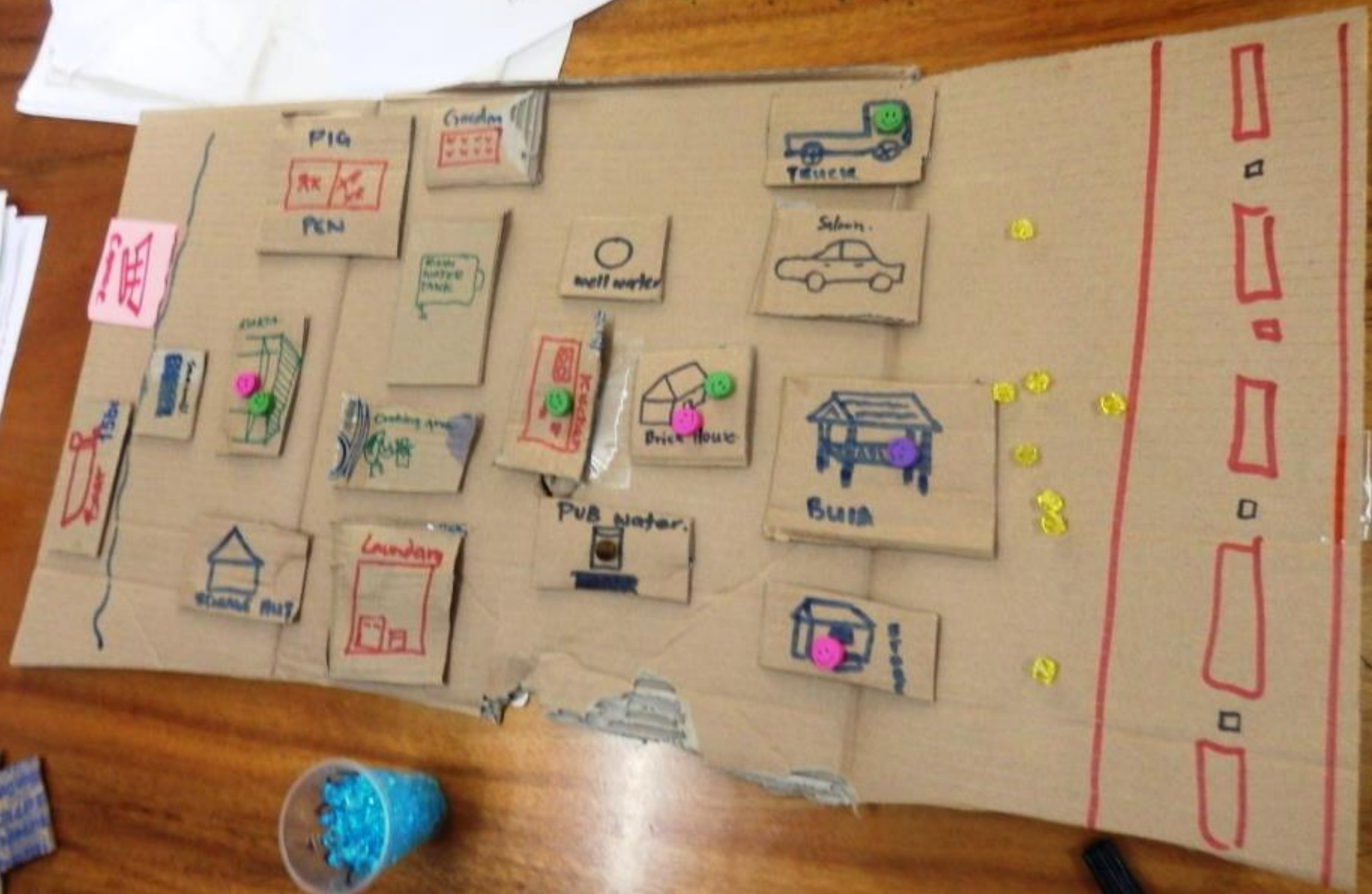


Figure 4: Map showing location of Kiribati in the Pacific. (Retrieved from http://www.climate.gov.ki/Kiribati_fa.html on 22/07/11)









用

PIG

Cinema

TRUCK

School

well water

WELL WATER TANK

KITCHEN

Brick house

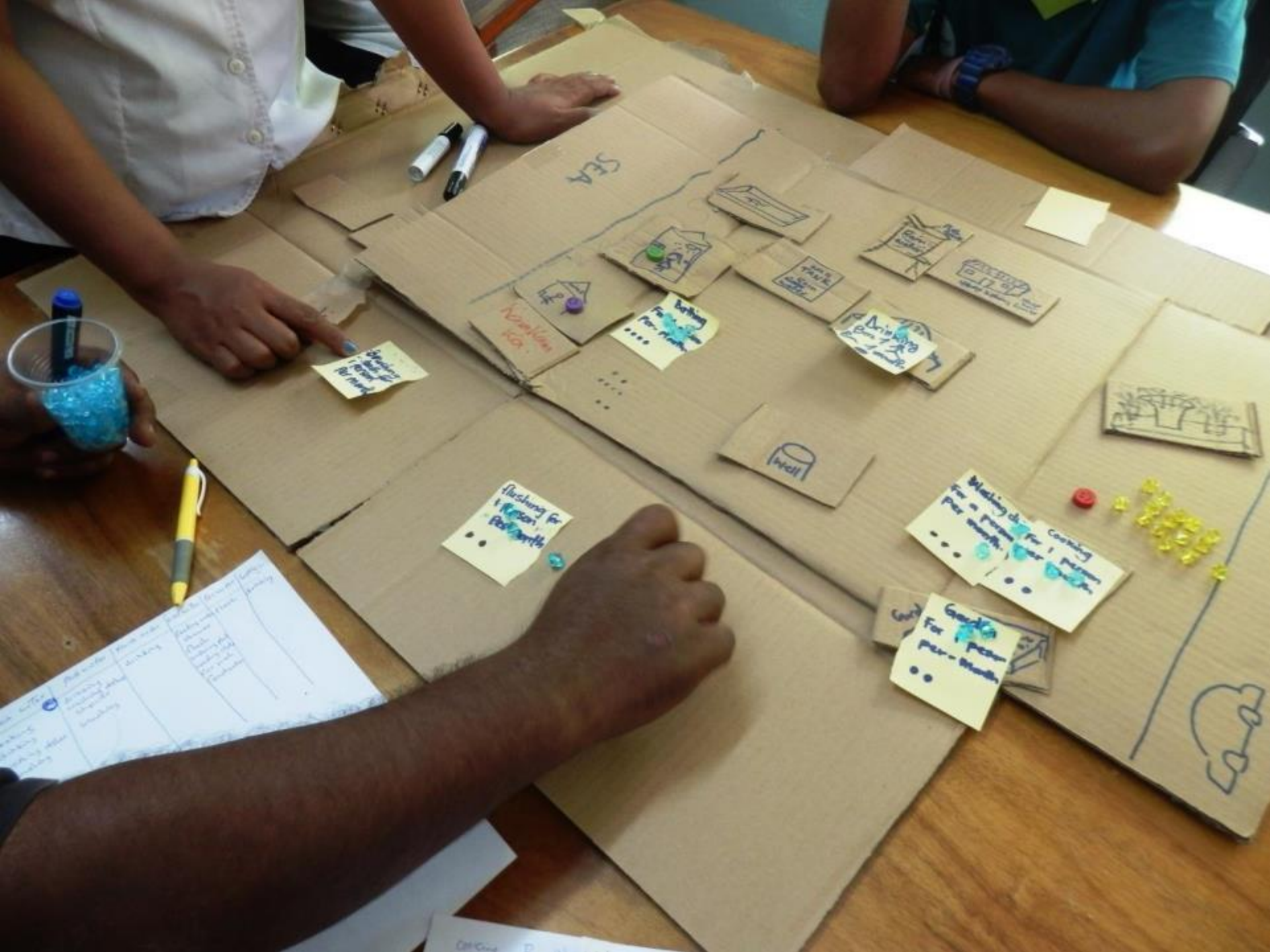
BUS

PUB water

Laundry

STORAGE UNIT

Bike



SEA

Washing for 1 person per month

Washing for 1 person per month

Washing for 1 person per month

Washing for 1 person per month

Washing for 1 person per month

Washing for 1 person per month

Good for 1 person per month

Activity	Frequency	Duration	Cost	Notes
Washing for 1 person per month	1	10	10	
Good for 1 person per month	1	10	10	
Washing for 1 person per month	1	10	10	
Good for 1 person per month	1	10	10	
Washing for 1 person per month	1	10	10	
Good for 1 person per month	1	10	10	









ROAD

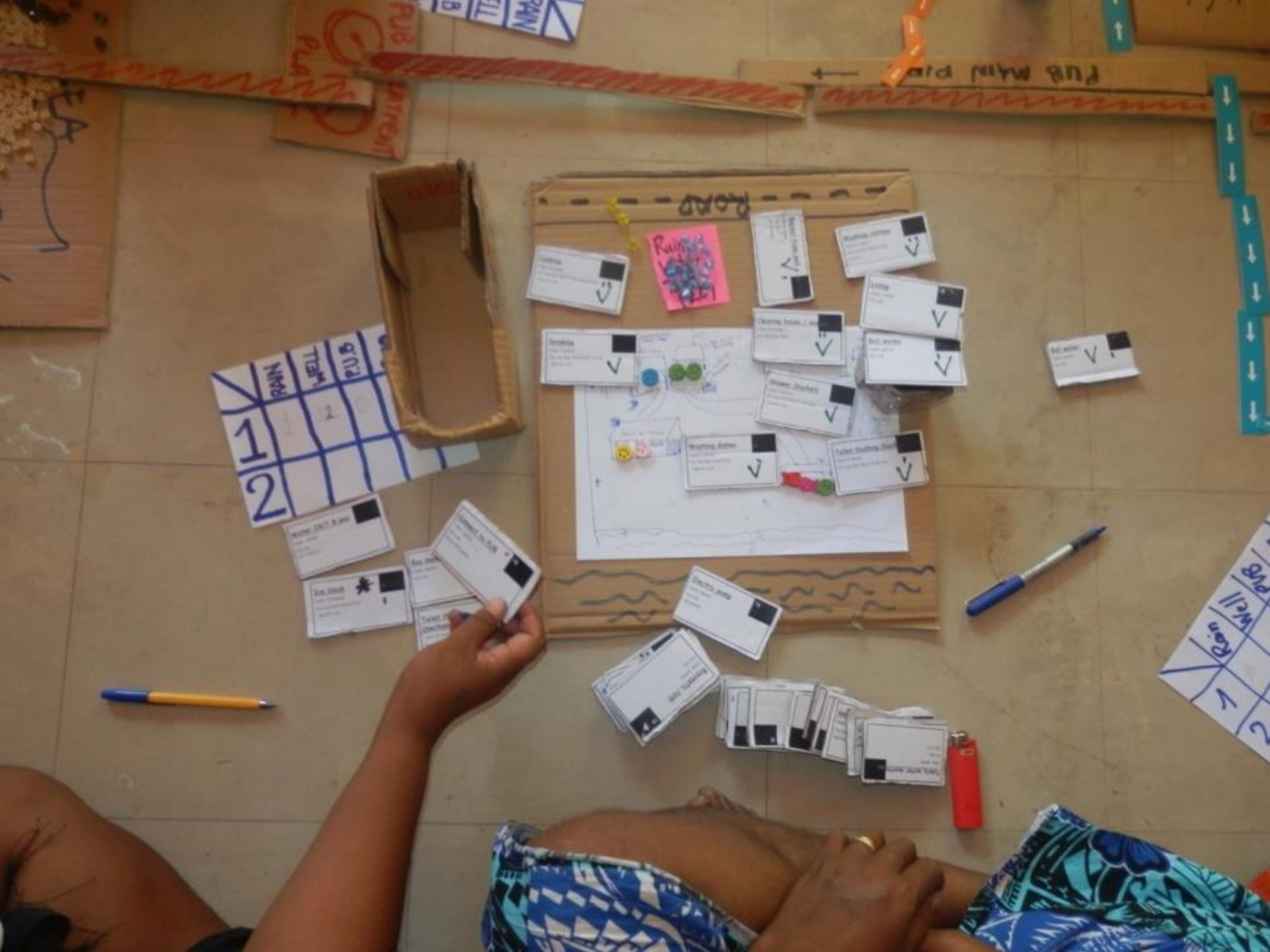
River (from Pipe)

ROAD

BE SURE TO GET IT

PEACE





	RAIN	WELL	P.U.B
1			
2			

Yellow pencil

Blue pen

Red lighter

	RAIN	WELL	PUB
1			
2			

ROAD

1/5/15/15/

Road
Water
2.0

Boil water
Use: Drinking
Get water from...
Healthier...

Drinking
Use: Drinking
Get water from...
Healthier...

Washing dishes
Use: Dishes
Get water from...
Healthier...

Toilet flushing (bush)
Use: Toilet
Get water from...
Healthier...

Shower
Use: Shower
Get water from...
Healthier...

Cooking
Use: Cooking
Get water from...
Healthier...

Cleaning the house
Use: Cleaning
Get water from...
Healthier...

Washing roadside
Use: Washing
Get water from...
Healthier...

Cleaning the house
Use: Cleaning
Get water from...
Healthier...

Local medicine
Use: Local medicine
Get water from...
Healthier...

Living
Use: Living
Get water from...
Healthier...

Seal the pipe
Use: Seal the pipe
Get water from...
Healthier...

Subsistence tank
Use: Subsistence tank
Get water from...
Healthier...



1/5/15/15/





APPROCHES PARTICIPATIVES DE L'ASSAINISSEMENT (PLANISSIM SÉNÉGAL)



- Construit sur le contexte Sénégalais (rural, péri-urbain)
- Modélisation des relations pratiques individuelles et santé individuelle
 - Contamination directe
 - Contamination indirecte
- Liens entre pratiques de la communauté et santé individuelle
 - Contamination indirecte
- Dépenses familiales



□ Plateau collectif de Planissim





□ Plateau de jeu individuel

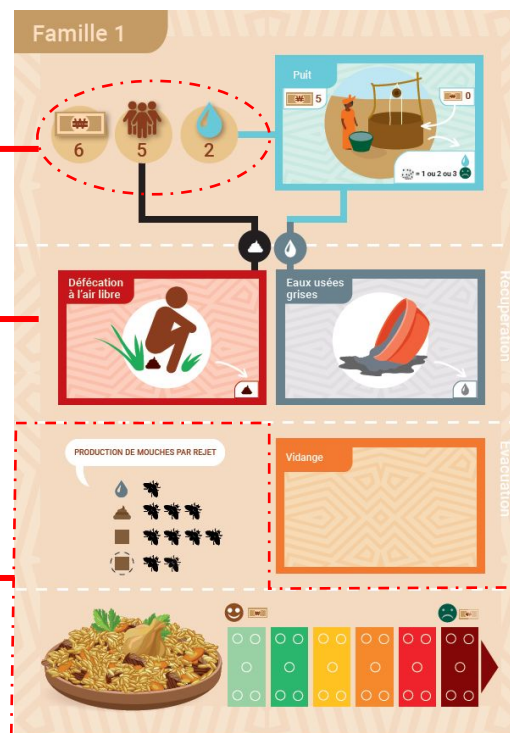


□ Caractéristiques de votre famille:

- Nombre d'habitants
- Revenu

- Equipement

- Etat de santé



□ Exemple : Equipements de récupération des eaux noires

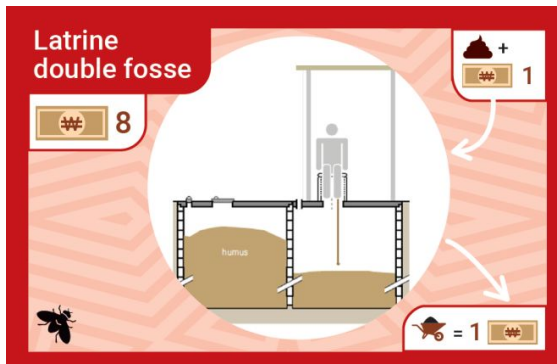
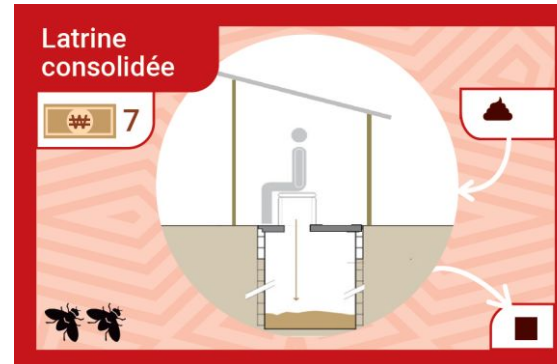


Illustration: Compendium, Eawag 2016



Quels usages participatifs ?



- **Un usage en l'état**
 - Sensibilisation
- **Des adaptations**
 - Nouveaux enjeux, problématiques
 - Modification de certains éléments de contenu (matrices, typologies, scénarios; plateau...)
- **Aider à décider et choisir des nouvelles options**



Un état de la connaissance et des méthodes partagées

Etat de la connaissance des méthodes permettant d'impliquer les parties prenantes et les citoyens dans la décision, la gestion et la gouvernance du grand cycle de l'eau en France

Version 2
Mars 2017



Document « de base »

Documents sur

<http://www.sauvonsleau.fr>



1. Discuter les rôles et les droits des différents acteurs dans la prise de décision



Cette étape a lieu normalement avant le processus de décision. Elle consiste à construire le plan de participation, c'est-à-dire à déterminer la manière dont la participation sera mise en place. Elle vise donc à laisser les participants décider quels acteurs feront partie du processus de décision, à quel moment, avec quel rôle et par quels moyens.

Quel niveau ou intensité de la participation ?

Le gestionnaire conçoit le processus de décision à l'aide d'un expert. Les citoyens sont informés par le biais de réunions publiques, de rapports, d'un site internet, etc.

Après proposition experte, les citoyens sont consultés : ils donnent leur avis sur qui devrait participer à la décision, quand et comment.
OU : Des représentants des différentes parties prenantes conçoivent et choisissent le processus de décision.

Les citoyens co-conçoivent le processus de décision avec les autres parties prenantes et ils décident ensemble qui sera impliqué à quelles étapes de la décision, et de quelle manière.

	Faible	Moyen	Elevé
Exemples de méthodes		Analyse participative des acteurs Charte de la participation Plan de participation	
Etapes de la prise de décision			1. Discuter les rôles et les droits des différents acteurs dans la prise de décision 2. Décrire et comprendre l'état biophysique, social et économique du territoire

Fiches étapes de la décision

3. Explorer des scénarios pour le futur
4. Définir des objectifs, mettre en évidence les préférences et les contraintes
5. Inventer, identifier et structurer les actions et stratégies possibles
5. Prioriser, voter, choisir parmi les actions et stratégies possibles
7. Mettre en œuvre les actions et stratégies choisies
8. Suivre et évaluer les décisions, les actions et les stratégies, ainsi que leurs impacts

Documents en ligne sur le site internet de l'Agence de l'Eau Rhône Méditerranée Corse puis version finale sous forme d'un référentiel en ligne

Fiches méthodes (>60)

L'ANALYSE PARTICIPATIVE DES ACTEURS

Description

L'analyse participative des acteurs consiste à réunir des participants pour identifier et comprendre les rôles de tous les acteurs (directement impliqués dans le processus de décision ou non) et leurs relations. Cette analyse permet notamment de décrypter les jeux de pouvoir ou d'influence entre les acteurs et d'initier un dialogue entre les différents acteurs potentiellement mobilisés par la suite dans le processus participatif.

Degré de participation



Temps nécessaire à la réalisation



Nombre de participants : 1 à 9



Facilitation interne



Difficulté de mise en œuvre



Support numérique possible



Qui sera potentiellement impacté par le projet ? Qui peut avoir de l'influence sur les décisions ? Quelles sont leurs relations ? Les réponses à ces questions sont primordiales pour comprendre le contexte et n'oublier personne !

Vers une approche globale de la participation décisionnelle

Pour répondre aux besoins de participation et de décision :

1. Engager ensemble tous les acteurs vers un plan et sa mise en œuvre
2. Pour les étapes principales requises :
 - Arbitrer les priorités locales et du territoire
 - Discuter un plan tenant compte des ressources et effets attendus, à tous niveaux
 - Concilier avec gouvernance et financement
 - Proposer des outils terrain de type jeux de rôle
 - Intégrer les acteurs dans le suivi-évaluation

8 Étapes
(du plan, de la politique, du projet)

PRÉPARER LA PARTICIPATION

ÉTAT DES LIEUX

EXPLORATION DE SCENARII

DÉFINITION DES OBJECTIFS & PRÉFÉRENCES

IDENTIFICATION DES ACTIONS & PLANS

CHOIX, PRIORISATION & VOTE

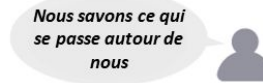
MISE EN OEUVRE

SUIVI & ÉVALUATION

Point de vue des citoyens



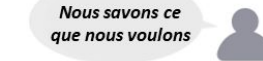
Nous respecterons nos propres règles



Nous savons ce qui se passe autour de nous



Maintenant nous avons une vision globale



Nous savons ce que nous voulons



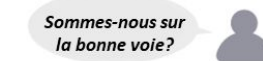
Nous aussi avons de bonnes propositions



En démocratie, notre voix compte



Faisons-le!!



Sommes-nous sur la bonne voie?

Méthodes participatives

PrePar
Préparer l'ingénierie du processus



Wat-A-Game
Modéliser et créer un jeu-de-rôles



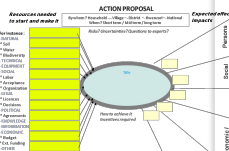
Cooplan
Élaborer un plan d'action



Just-A-Grid
Discuter les questions de justice



Encore-Me
Évaluer les impacts



Avertissements et éthique

- Ne pas confondre :
 - Participation, communication et concertation
 - Cf les « niveaux » de participation (Arnstein, 1969 & seq.)
 - Facilitation, animation et aide à la décision
 - Les outils de la participation dépassent l'animation de groupe. Ils répondent aux besoins décisionnels.
 - Faire participer et « faire passer » : contre l'acceptologie
 - Participation inclusive et association des représentants
- La maîtrise des processus participatifs est un métier porté par une communauté de spécialistes depuis 40 ans
 - Cela reste un mélange de science et d'art (comme la négociation)
 - Analystes, facilitateurs, ingénieurs méthodes, utilisateurs ? Des cadres éthique différents.
- L'évaluation des processus et des impacts est utile à la fois aux pilotes et aux participants. Elle est difficile et multiple.

Déontologie de l'ingénierie de la participation

- Reconnaître la légitimité et les capacités de tous les concernés
- Intégrer l'expertise technique et scientifique, en dialogue
- Humilité, écoute, empathie
- Rechercher l'inclusion la plus large selon le contexte
- Expliciter et agréer le contrat participatif ; préciser et respecter les rôles respectifs (élus, pilotes, participants, experts)
- Ne pas confondre facilitation et participation
- Reconnaître et respecter les processus émergents ; travailler sur l'autonomisation des dispositifs
- Adapter la méthode au besoin, et non le contraire
- Prendre le temps ; assurer les moyens
- Evaluer ; faire évaluer ; restituer

LES OUTILS DE PILOTAGE



Source: <http://www.s-enciel-to.com>

« Piloter » la participation ?

- « Faire participer » = paradoxe : conduire, contrôler, orienter tout en incitant, engageant, laissant libre
- Les enjeux du pilotage
 - Faire de la participation un outil efficient pour l'action publique (et non une fin en soi)
 - Satisfaire les critères de transparence et d'équité procédurale
 - Assurer la faisabilité et la conduite à terme
 - Encadrer les inégalités et asymétries pour les pondérer
 - Se préserver et maîtriser son exposition (i.e. durer)
 - Les vôtres ?

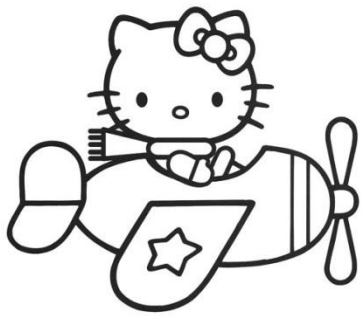
Ce n'est pas...

- Faire passer (= « acceptologie »)
- Communiquer
- Faire à « leur » place
- Passer le temps ou occuper l'espace
- Flatter et séduire
- Laisser (tout) faire



Précaution : qui est « on » ?

- « On », « nous », « ils », des pronoms pour des sujets parfois trop imprécis – de même pour les formes passives
 - Bien définir qui parle, qui agit, qui décide, qui est impacté
 - Dans l'ingénierie de la participation, la précision sur les acteurs, les rôles, les engagements est critique
 - L'ambiguïté dessert la pertinence, l'efficacité et le respect des processus



Qui pilote ?

- Pilotage politique = élu, président de structure
- Pilotage opérationnel = responsable administratif □ « Gestionnaire de processus »
- Groupe de pilotage = groupe restreint aidant le gestionnaire de processus
 - Diversifié, proche, de confiance, utile
 - Pas décisionnaire, seulement de conseil et appui
 - Aide méthodo, relationnelle, technique, médiation

Fonctions

- Initier, structurer, formaliser, lancer
- Organiser
 - Participants
 - Structures
 - Processus, étapes
 - Méthodes
 - Logistique
- Conduire
- Observer, tracer, suivre
- Documenter, valoriser

Initier et / ou structurer

- Décider de faire autrement, de faire participer
 - Qui décide cela ? Elus ? Administrations ? Assocs ?
 - Parfois la participation d'acteurs « démarre » seule puis un régulateur cherche à l'encadrer
 - Eclaircir les intentions, les mots, les conditions
- Définir le projet participatif initial
 - Cadre d'analyse type « PrePar »
 - Faisabilité financière, organisationnelle, logistique
 - Seul ou accompagné par des spécialistes ?

Rappel : cadrage initial procédural

- (Co-) construction d'un plan de participation
 - Identification des catégories de participants
 - Définition des étapes
 - Définition des rôles et engagements
 - Modalités de mise en œuvre (cf. règles)
- Définition de règles de participation
 - Position de la participation dans la gouvernance
 - Qui décide quoi, comment ?
 - Organisation, rôles et responsabilités
 - Règles comportementales (sessions, etc)
 - Transparence et redevabilité
 - Régulation, arbitrages, garants

Un cadre méthodologique partagé

- Laisser décider aux acteurs le niveau de participation choisi pour chaque étape du processus décisionnel
- Puis choisir les modalités de mise en œuvre (méthodes, organisation)
- Inclure un suivi-évaluation intensif



Documents sur
<http://www.sauvonsleau.fr>

Etat de la connaissance



Etat de la connaissance des méthodes permettant d'impliquer les parties prenantes et les citoyens dans la décision, la gestion et la gouvernance du grand cycle de l'eau en France

Version 2
Mars 2017



1. Discuter les rôles et les droits des différents acteurs dans la prise de décision



Cette étape a lieu normalement avant le processus de décision. Elle consiste à construire le plan de participation, c'est-à-dire à déterminer la manière dont la participation sera mise en place. Elle vise donc à laisser les participants décider quels acteurs feront partie du processus de décision, à quel moment, avec quel rôle et par quels moyens.

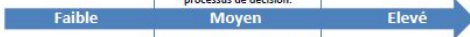
Quel niveau ou intensité de la participation ?

Le gestionnaire conçoit le processus de décision à l'aide d'un expert. Les citoyens sont informés par le biais de réunions publiques, de rapports, d'un site internet, etc.

Après proposition experte, les citoyens sont consultés : ils donnent leur avis sur qui devrait participer à la décision, quand et comment.

OU : Des représentants des différentes parties prenantes conçoivent et choisissent le processus de décision.

Les citoyens co-conçoivent le processus de décision avec les autres parties prenantes et ils décident ensemble qui sera impliqué à quelles étapes de la décision, et de quelle manière.



Exemples de méthodes	Etapes de la prise de décision	
	Faible	Elevé
Analyse participative des acteurs	1. Discuter les rôles et les droits des différents acteurs dans la prise de décision	
Charte de la participation	2. Décrire et comprendre l'état biophysique, social et économique du territoire	
Plan de participation		

Fiches étapes de la décision

Explorer des scénarios pour le futur

4. Définir des objectifs, mettre en évidence les préférences et les contraintes

5. Inventer, identifier et structurer les actions et stratégies possibles

6. Prioriser, voter, choisir parmi les actions et stratégies possibles

7. Mettre en œuvre les actions et stratégies choisies

8. Suivre et évaluer les décisions, les actions et les impacts

Documents en ligne sur le site internet de l'AERMC puis version finale sous forme d'un référentiel en ligne (été 2018)

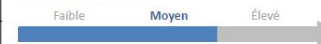
Fiches méthodes

L'ANALYSE PARTICIPATIVE DES ACTEURS

Description

L'analyse participative des acteurs consiste à réunir des participants pour identifier et comprendre les rôles de tous les acteurs (directement impliqués dans le processus de décision ou non) et leurs relations. Cette analyse permet notamment de décrypter les jeux de pouvoir ou d'influence entre les acteurs et d'initier un dialogue entre les différents acteurs potentiellement mobilisés par la suite dans le processus participatif.

Degré de participation



Temps nécessaire à la réalisation

Préparation et communication en amont	≤ 1 jour	2 à 5 jours	> 5 jours
Mise en œuvre, implication des participants	≤ 1 jour	2 à 5 jours	> 5 jours
Analyse et communication en aval	≤ 1 jour	2 à 5 jours	> 5 jours

Nombre de participants : 1 à 9

Facilitation interne



Difficulté de mise en œuvre



Support numérique possible



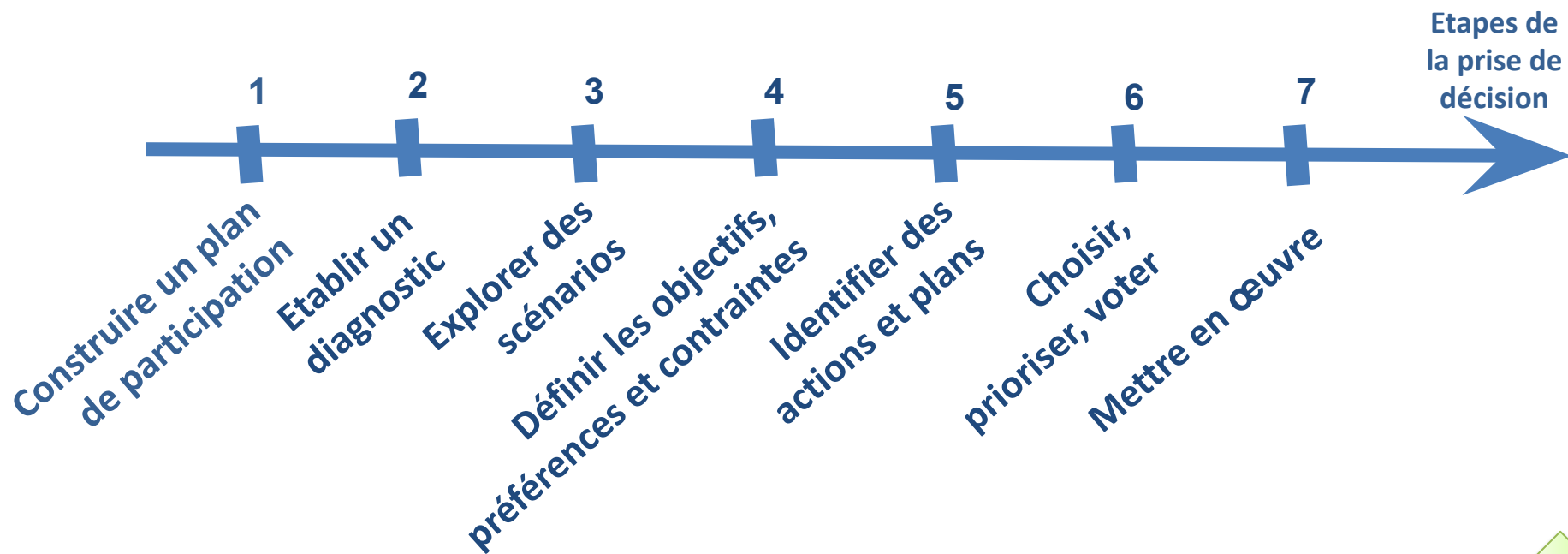
Qui sera potentiellement impacté par le projet ? Qui peut avoir de l'influence sur les décisions ? Quelles sont leurs relations ? Les réponses à ces questions sont primordiales pour comprendre le contexte et n'oublier personne !

Document « de base »



. Pour déterminer les étapes de la décision et les rôles

- Faire choisir les principales étapes du futur processus de décision et quelle participation ?



Les fiches PrePAR

« étapes de la décision »

Le nom de l'étape

2. Décrire et comprendre l'état biophysique, social et économique du territoire



La succession des étapes dans le processus de décision



Cette étape consiste à décrire l'état passé, présent et futur du territoire afin de mettre en évidence ses principaux enjeux et de les comprendre. On peut ainsi établir des diagnostics sur des sujets variés tels que les usages de la rivière, ses caractéristiques hydromorphologiques, ou encore l'état de la flore et de la faune.

Une description de l'étape

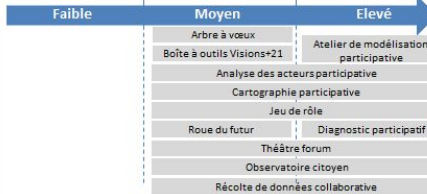
Les différents niveaux (Intensité) de participation possibles pour cette étape (faible, moyen ou élevé) et un exemple illustratif

Méthodes classées par degrés de participation

Le gestionnaire de projet fait appel à un consultant spécialisé pour réaliser le diagnostic, puis donne accès aux résultats de cette étude aux citoyens.

Les citoyens sont consultés pour donner leurs opinions, préférences et préoccupations afin de les intégrer au diagnostic.

Les citoyens prennent part à la conception du diagnostic, ils identifient et analysent également des problématiques et enjeux spécifiques.



Des méthodes participatives permettant d'associer les citoyens à cette étape et pour les degrés de participation moyens et élevés. Ces méthodes sont décrites en détail dans les « fiches méthode »

- La liste des méthodes participatives listées n'est pas exhaustive.

2. Décrire et comprendre l'état biophysique, social et économique du territoire



Cette étape de diagnostic vise à décrire l'état passé et présent du bassin versant, d'un point de vue social, économique et environnemental (les usages de l'eau, les débits, les espèces animales, etc.). Elle vise aussi à identifier et analyser les principaux enjeux, et comprendre la gestion. Cela peut être réalisé par le biais d'observations de terrain, d'inventaires, de cartes, de modélisation, etc.

Quel niveau ou intensité de la participation ?

Le gestionnaire fait appel à un consultant spécialisé pour réaliser le diagnostic. Il présente ensuite les résultats de cette étude aux citoyens.	Les citoyens sont consultés pour donner leurs opinions, préférences et préoccupations afin de les intégrer au diagnostic. ou Des représentants des parties prenantes collaborent avec un expert pour établir le diagnostic.	Les citoyens prennent part activement à la conception du diagnostic, par exemple en aidant à la collecte de données. Ils identifient et analysent également des problématiques et enjeux voire modélisent.
---	---	--



Arbre à vœux	Atelier de modélisation participative
Boîte à outils Visions+21	
Analyse des acteurs participative	
Cartographie participative	
Jeu de rôle / Simulation participative	
Roue du futur	Diagnostic participatif
Théâtre forum	
Observatoire citoyen	
Récolte de données collaborative	

Choisir ici une « Intensité Participative » à 3 niveaux: Processus, outils



Les fiches méthodes (option)

AU RECTO:

Etape de la décision à laquelle la méthode se rattache (cf. « étapes de la participation »)

Etapes de la prise de décision
1. Discuter les rôles et les droits des différents acteurs dans la prise de décision
2. Décrire et comprendre l'état biophysique, social et économique du territoire
3. Explorer des scénarios pour le futur
4. Définir des objectifs, mettre en évidence les préférences et les contraintes
5. Inventer, identifier et structurer les actions et stratégies possibles
6. Prioriser, voter, choisir parmi les actions et stratégies possibles
7. Mettre en œuvre les actions et stratégies choisies
8. Suivre et évaluer les décisions, les actions et les stratégies, ainsi que leurs impacts

L'ATELIER DE MODÉLISATION PARTICIPATIVE

Description

Lors d'un atelier, les participants construisent une représentation partagée du bassin versant, de son fonctionnement et de sa gestion. Préalablement, un type de modèle et un processus de modélisation ont été choisis. Ce peut être par exemple la méthode du group-model building ou la méthode ARDI.

Degré de participation



Temps nécessaire à la réalisation



Nombre de participants : 1 à 9



Facilitation externe



Difficulté de mise en œuvre



Support numérique possible



Modéliser, ce n'est pas facile ! Il faudra au préalable s'approprier une méthode et apprendre à la mettre en œuvre.

AU VERSO:

L'ATELIER DE MODÉLISATION PARTICIPATIVE

Des références pour en savoir plus sur la méthode

Des exemples d'utilisation de la méthode

- Le projet Lit'Eau dans l'Aude, l'Hérault et l'Aveyron : <http://www1.liteau.net/uploads/publication/lettre-liteau-9-version-WEB.pdf>
<http://hal.archives-ouvertes.fr/docs/00/58/40/48/PDF/MO2010-PUB00030287.pdf>
- Une description de la méthode ARDI : <http://cormas.cirad.fr/pdf/guideARDI.pdf>

Des exemples d'utilisation de la méthode pour la gestion locale de l'eau

Témoignage sur les avantages et limites de la méthode



LE JEU DE RÔLES / SIMULATION PARTICIPATIVE

Etapes de la prise de décision
1. Discuter les rôles et les droits des différents acteurs dans la prise de décision
2. Décrire et comprendre l'état biophysique, social et économique du territoire
3. Explorer des scénarios pour le futur
4. Définir des objectifs, mettre en évidence les préférences et les contraintes
5. Inventer, identifier et structurer les actions et stratégies possibles
6. Prioriser, voter, choisir parmi les actions et stratégies possibles
7. Mettre en œuvre les actions et stratégies choisies
8. Suivre et évaluer les décisions, les actions et les stratégies, ainsi que leurs impacts

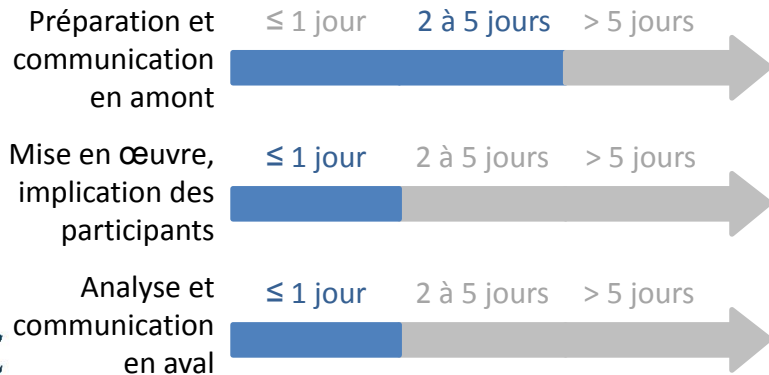
Description

Le jeu de rôle permet de représenter de manière simple et réaliste le fonctionnement et la gestion d'un système. Les participants jouent chacun le rôle d'un acteur, d'un secteur ou d'un territoire et peuvent ainsi observer et discuter des impacts environnementaux, sociaux et économiques de la gestion. De nouvelles stratégies de gestion peuvent également être testées.

Degré de participation



Temps nécessaire à la réalisation



Nombre de participants : 1 à 9



Facilitation interne



Difficulté de mise en œuvre



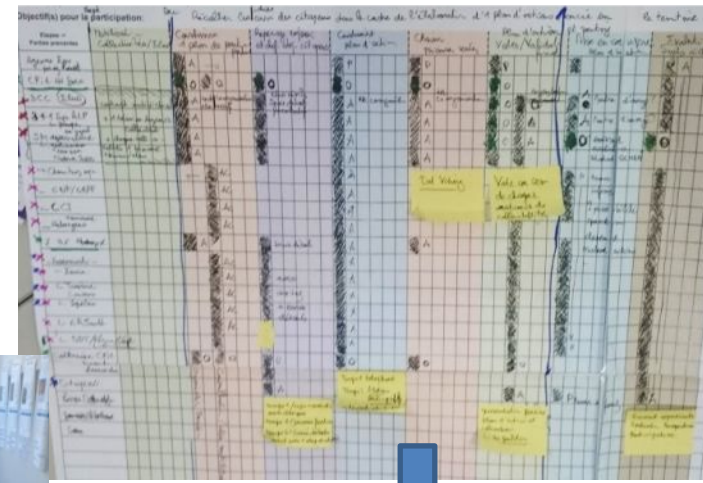
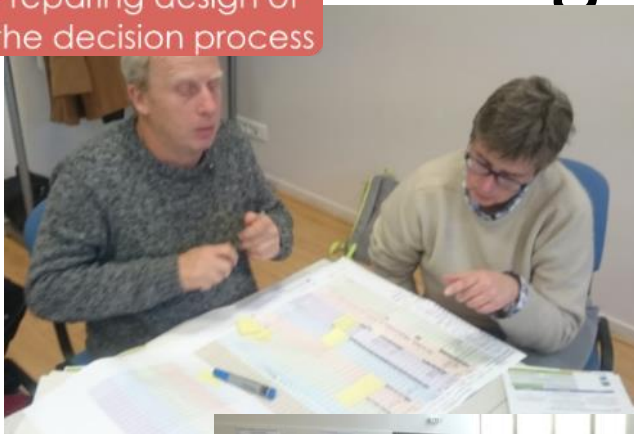
Pas de support numérique



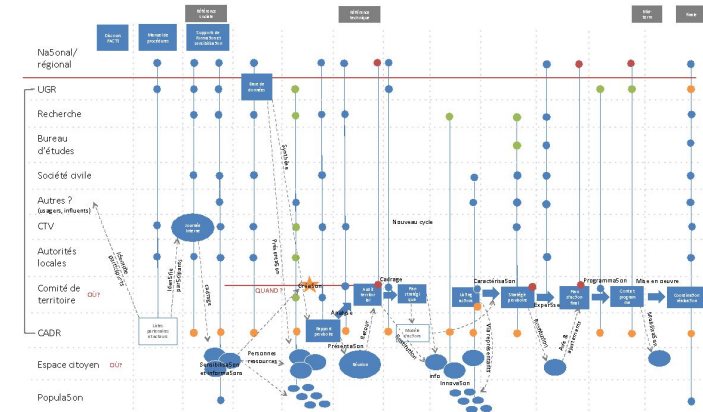
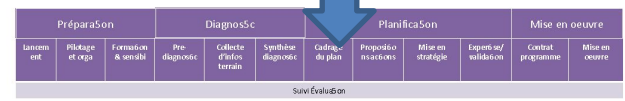
Le jeu de rôles permet d'apprendre, de comprendre, de se projeter, d'échanger et de prendre conscience des intérêts des autres acteurs. La facilitation y joue un rôle important : soyez y prêt.e !



PrePar ph. 2: un plan de gouvernance participative



Organisation globale du plan multi-acteurs et multi-niveaux (cf. exemple Tunisie ci-après)



PR

la



TECHNIQUE

Gouvernement tunisien
 (DG-ACTA) CIRAD + AFD
 Travail de **co-conception** avec
 des représentants du Ministère
 de l'Agriculture, des agents des
 services agricoles aux niveaux
 régional et local, des
 enseignants-chercheurs, etc
 Pour préparer un dispositif
 national de décentralisation de
 la gestion des ressources
 naturelles.



ÉTAPES		DÉFINITION	LIVRABLE PRINCIPAL
Préparation	Lancement	Cette étape définit les objectifs stratégiques et le cadrage général du projet.	Discours Pacte
	Pilotage et organisation	Déterminer la manière dont la participation sera mise en place, avec qui, quand et comment.	Manuel de procédures
	Formation et sensibilisation	Informier, impliquer et renforcer les capacités de toutes les parties prenantes.	Supports de formation et sensibilisation
Diagnostic	Pré-diagnostic	Synthèse des travaux réalisés et des données existantes sur la zone.	Base de données
	Collecte infos terrain	Comprendre le territoire physique et social, ces problématiques et potentiels	Rapport provisoire
	Synthèse du diagnostic	Dépouillement, analyse et synthèse des données qualitatives et quantitatives collectées par thèmes.	Audit territorial
Planification	Cadrage plan	Définir les objectifs spécifiques et les grandes orientations à suivre pour les actions de la plateforme	Plan stratégique
	Proposition d'actions	Formulation des différentes propositions d'actions par les parties prenantes.	Listing d'actions
	Mise en stratégie	Organisation et priorisation des actions en se référant à des objectifs et des moyens disponibles.	Stratégie provisoire
	Expertise et validation	Analyse de cohérence (intra-actions et inter objectifs) et de faisabilité (social, écon, envt, technique et financière) pour la validation	Plan d'actions final
Mise en oeuvre	Contrat programme	C'est un contrat précise qui fait quoi, quand et avec quelles ressources.	Contrat programme
	Mise en oeuvre	Exécution réelle du contrat programme (plan de mise en œuvre)	Actions concrètes
Suivi-Évaluation	Suivi-évaluation	Suivre et évaluer l'avancement du projet et ses impacts en se référant à des indicateurs qualitatifs et quantitatifs.	Situation de référence sociale et technique Évaluation

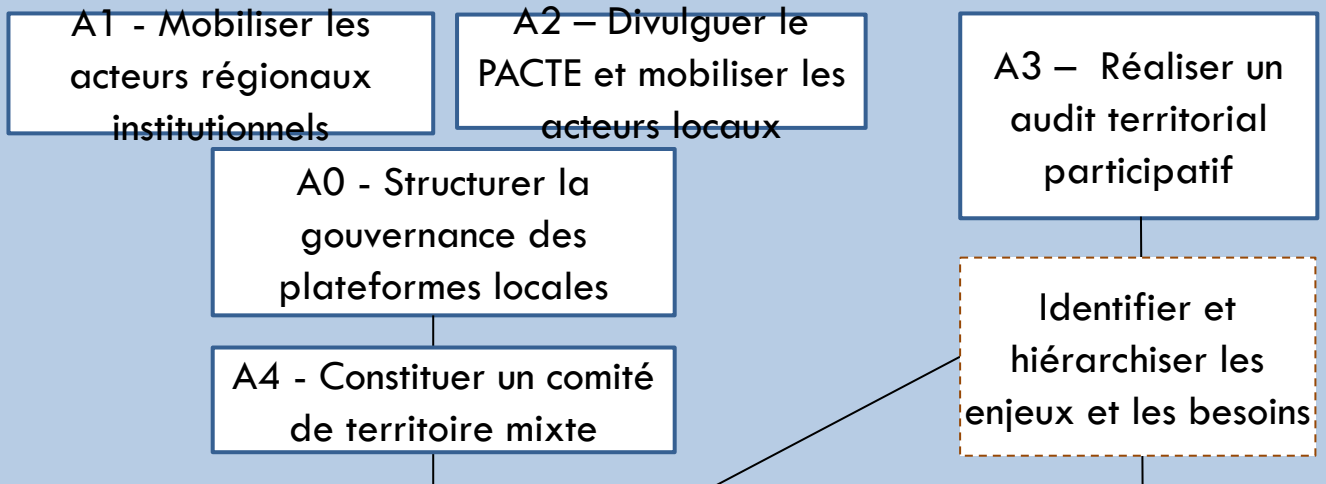
A5 - Renforcer les capacités des acteurs institutionnels

A10 - Accompagner les acteurs locaux au pilotage d'un projet de territoire

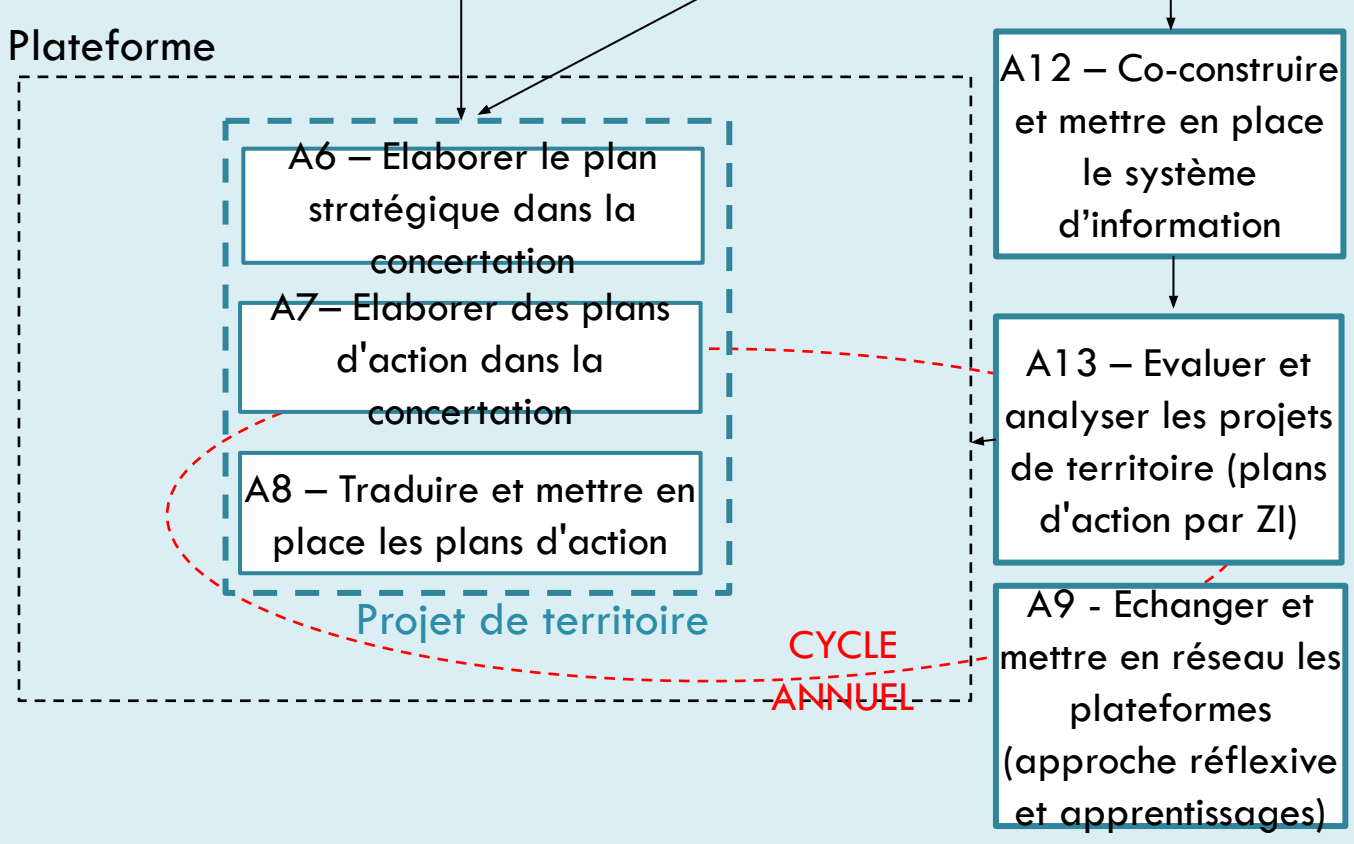
A11 - Renforcer les capacités des acteurs de l'enseignement et de la

A14 - Coordonner le projet (gouvernance, gestion, animation)

PHASE 1



PHASE 2

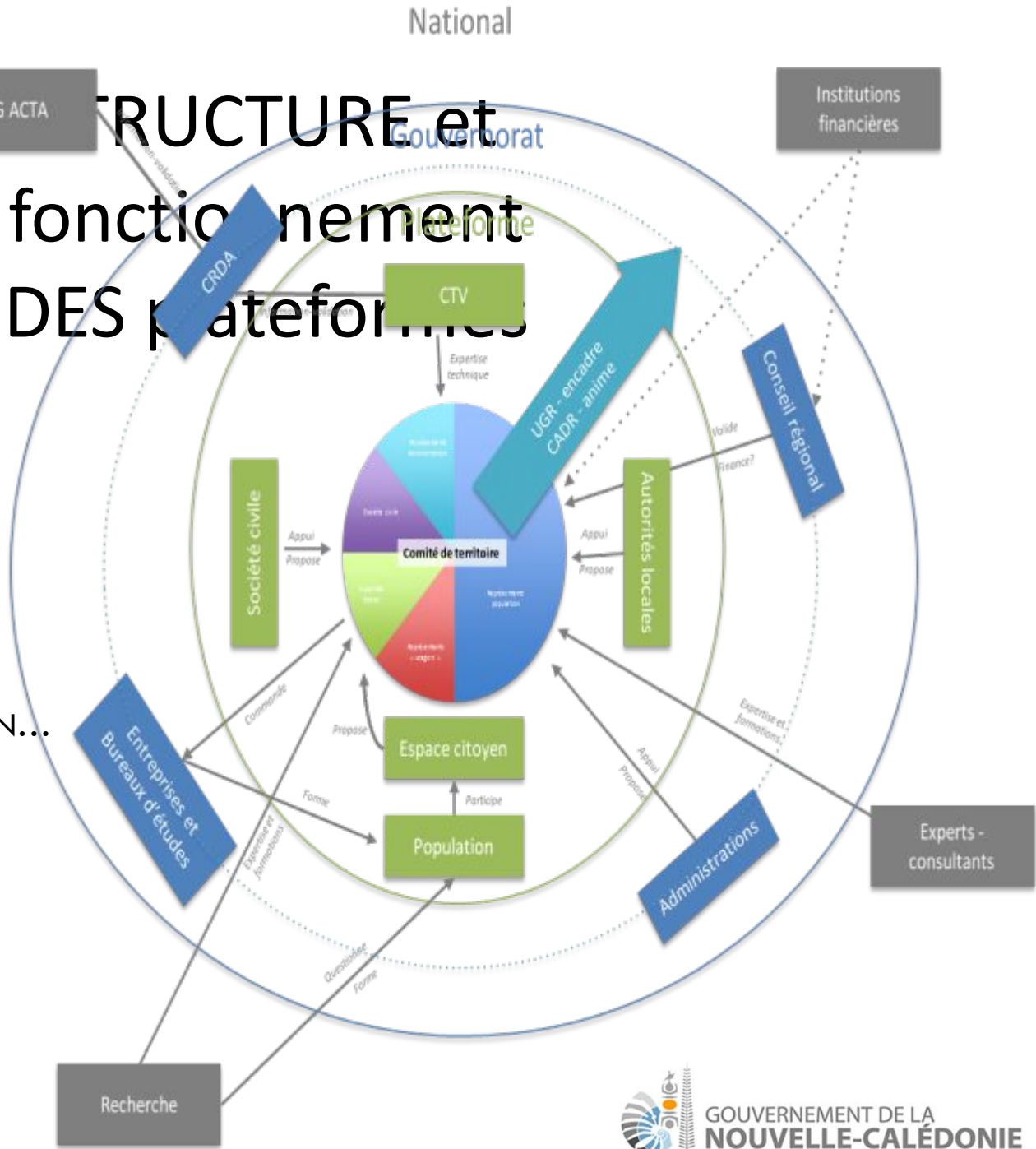


A15 - Evaluer les résultats et les impacts du projet et du réseau de plateformes (multi-acteurs et adaptatif)

A16 - Valoriser, communiquer et transférer les compétences autour du projet (scaling-up/out) et prospection-transposition

STRUCTURE et fonctionnement DES plateformes

Travail de **co-conception** avec des représentants du Ministère de l'Agriculture, des agents des services agricoles aux niveaux régional et local, des enseignants-chercheurs, etc.
 + SEQUENCE DE PLANIFICATION...



Légende

- Appui
- Participe
- Valide
- Anime
- Réunion/rencont

Préparation			Diagnostic			Planification				Mise en oeuvre	
Lancement	Pilotage et orga	Formation & sensibi	Pre-diagnostic	Collecte d'infos terrain	Synthèse diagnosti c	Cadrage du plan	Propositio ns actions	Mise en stratégie	Expertise/ validation	Contrat programme	Mise en oeuvre

Suivi Évaluation

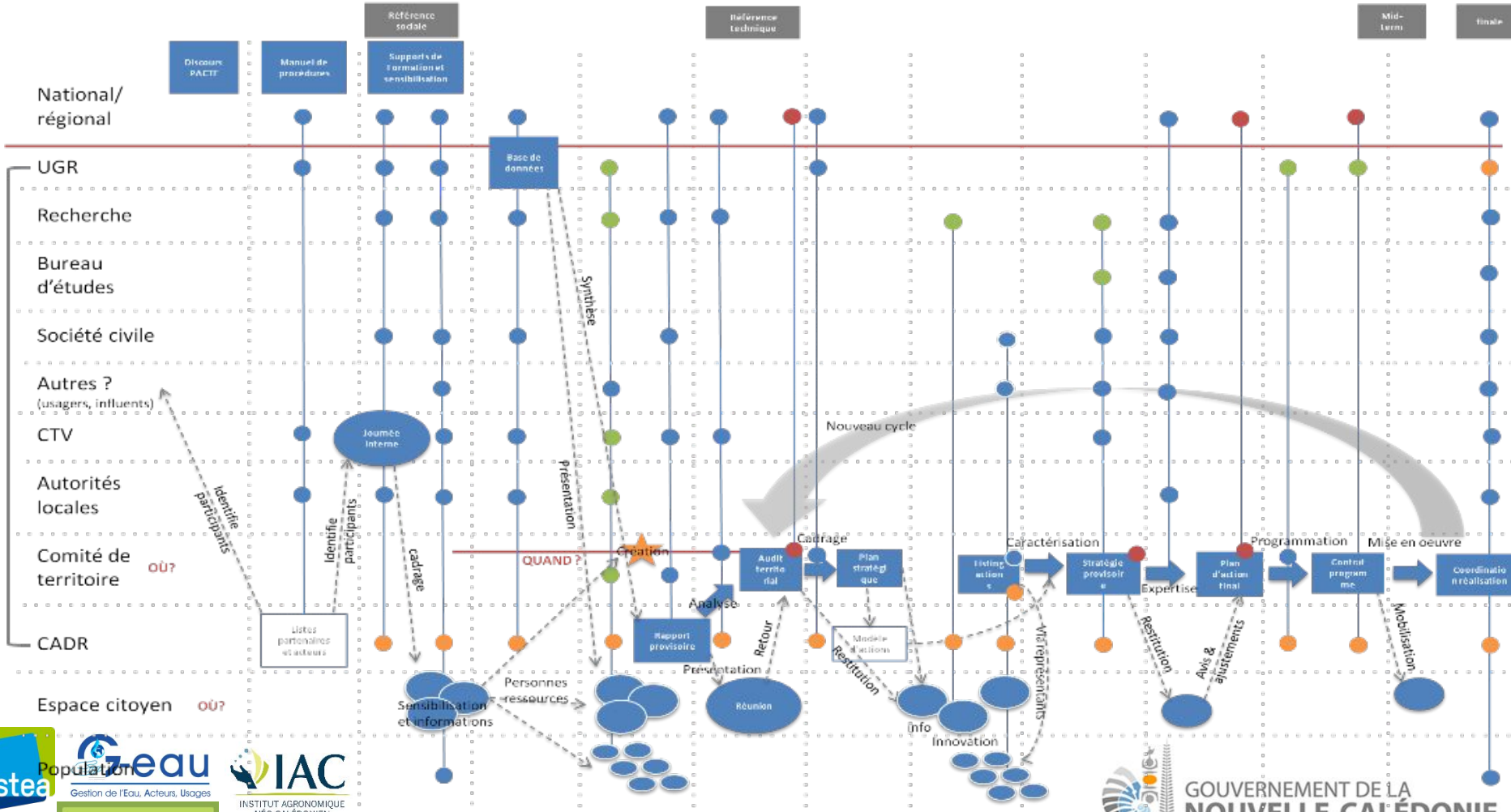
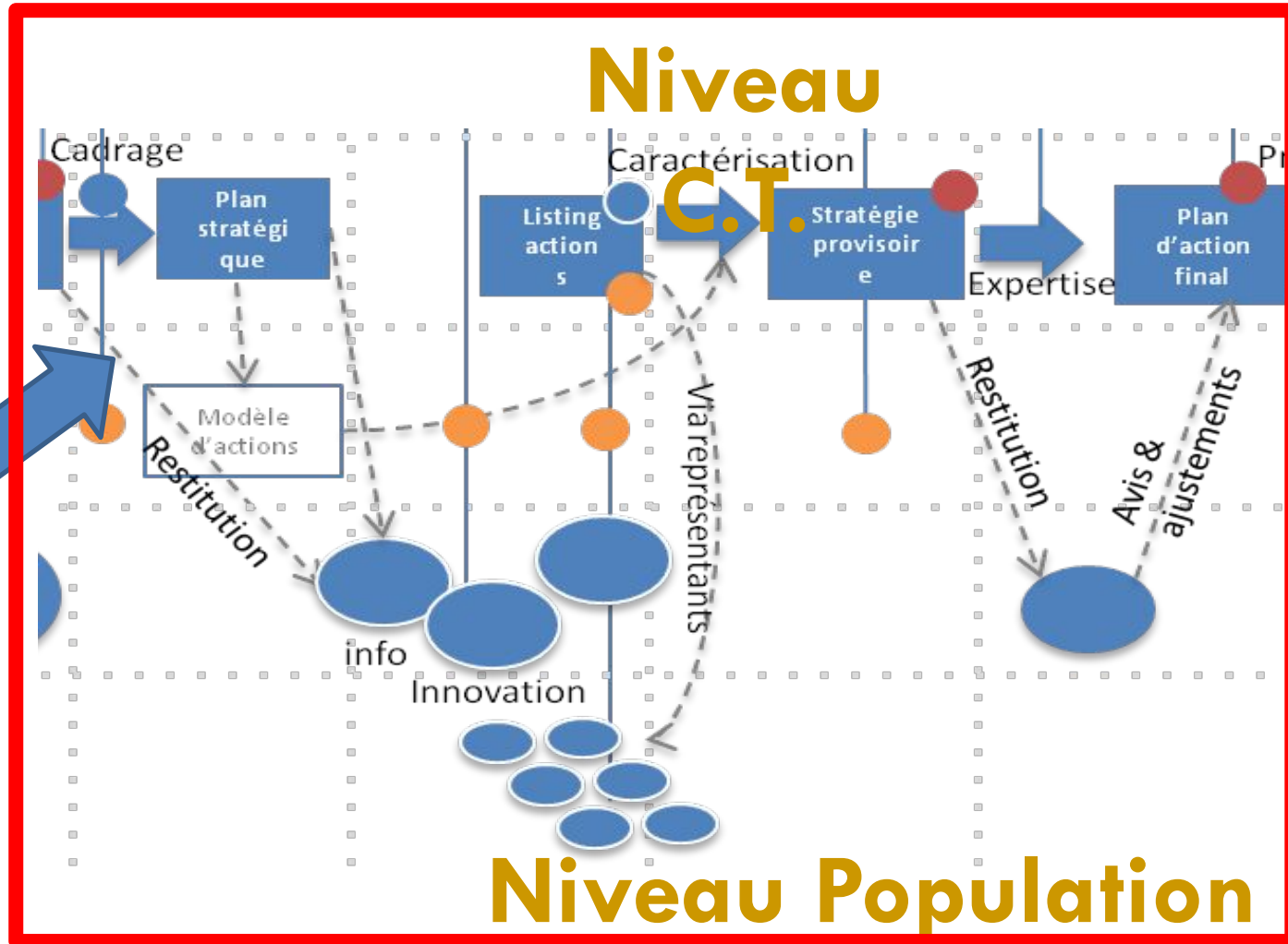
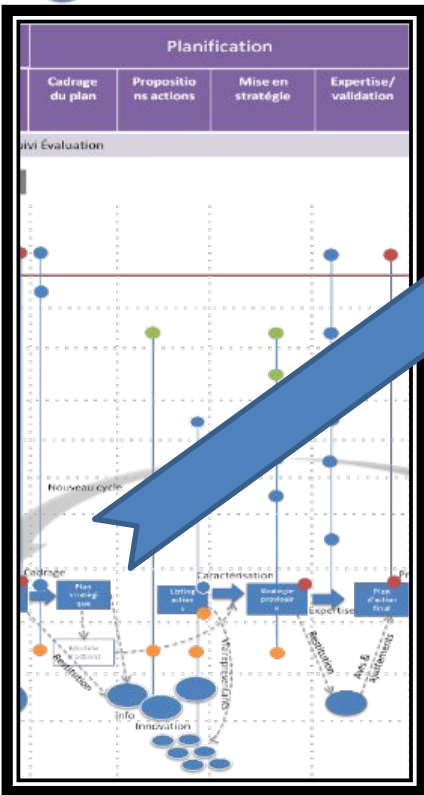


Schéma local

Légende

- Appui
- Participe
- Valide
- Anime
- Réunion/rencontre



PROJET SPARE

PHASE DE PRÉPARATION : OUTIL PREPAR

Dec15 [...] Dec16 Jan17 Fev17 Mars17 Avr17 Mai17-----> 2017/2018

3GP



3 Réunions d'information

GDE

3&4/12

GP

16/01

GDE

06/02

GDE

06/03



16/03

Réunion CLE
approbation Charte




Consultation et validation
plan et règles



Déploiement du
plan de
participation GDE



INSTITUT AGRONOMIQUE
NÉO-CALÉDONIEN



COMMISSION LOCALE DE L'EAU DU BASSIN DE LA DROME
Créée par arrêté préfectoral n° 17066 du 23 Août 1995


CHARTRE D'ARTICULATION ENTRE LA CLE ET LE PROJET SPARE
APPROUVÉE EN CLE LE 16/03/17


CHAPITRE 1 : MISSION DE LA CLE (extraits des statuts en fonction des cas)


- Article 10 : **Articulation de la CLE avec le Schéma d'Aménagement et de Développement Rural**
 - La CLE est soumise à la Commission Locale de l'Eau (CLE) et se coordonne avec le Schéma d'Aménagement et de Développement Rural (SADR) du Bassin de la Drome.
 - La CLE est soumise à la Commission Locale de l'Eau (CLE) et se coordonne avec le Schéma d'Aménagement et de Développement Rural (SADR) du Bassin de la Drome.
- Article 11 : **Articulation de la CLE avec le Plan de Participation GDE**
 - La CLE est soumise au Schéma d'Aménagement et de Développement Rural (SADR) et se coordonne avec le Plan de Participation GDE.
 - La CLE est soumise au Schéma d'Aménagement et de Développement Rural (SADR) et se coordonne avec le Plan de Participation GDE.


CHAPITRE 2 : ORGANISATION DE LA CLE (extraits des règles de fonctionnement)


- Article 12 : **Le rôle de la CLE**
 - La CLE est soumise aux dispositions des articles 1706 et 1707 de la loi n° 101 du 10 août 1993 relative à la protection des masses d'eau.
 - Elle a pour mission de :











Une co-construction du cadre

COMMISSION LOCALE

CHARTRE D'ARTICULATION

CHAPITRE 1

Article 1 : **Collaboration**
Le comité local de bassin est composé de représentants élus de l'Administration et de Gestion de l'Agence de l'Eau. Il est mis en œuvre conformément aux dispositions de la loi n° 101 du 10 août 1975 relative à l'établissement des comités locaux de bassin et à d'autres mesures de décentralisation.

CHAPITRE 2 : **Organisation**

Article 2 : **Mise en œuvre**
Le CLB est chargé de veiller à l'application de la loi n° 101 du 10 août 1975 relative à l'établissement des comités locaux de bassin et à d'autres mesures de décentralisation.

Article 3 : **Les membres**
Le CLB est composé de représentants élus de l'Administration et de Gestion de l'Agence de l'Eau. Il est mis en œuvre conformément aux dispositions de la loi n° 101 du 10 août 1975 relative à l'établissement des comités locaux de bassin et à d'autres mesures de décentralisation.

Article 4 : **Le rôle du CLB**
Le CLB est chargé de veiller à l'application de la loi n° 101 du 10 août 1975 relative à l'établissement des comités locaux de bassin et à d'autres mesures de décentralisation.

Article 5 : **Le rôle du CLB**
Le CLB est chargé de veiller à l'application de la loi n° 101 du 10 août 1975 relative à l'établissement des comités locaux de bassin et à d'autres mesures de décentralisation.

Article 6 : **Le rôle du CLB**
Le CLB est chargé de veiller à l'application de la loi n° 101 du 10 août 1975 relative à l'établissement des comités locaux de bassin et à d'autres mesures de décentralisation.

Article 7 : **Le rôle du CLB**
Le CLB est chargé de veiller à l'application de la loi n° 101 du 10 août 1975 relative à l'établissement des comités locaux de bassin et à d'autres mesures de décentralisation.

Article 8 : **Le rôle du CLB**
Le CLB est chargé de veiller à l'application de la loi n° 101 du 10 août 1975 relative à l'établissement des comités locaux de bassin et à d'autres mesures de décentralisation.

Article 9 : **Le rôle du CLB**
Le CLB est chargé de veiller à l'application de la loi n° 101 du 10 août 1975 relative à l'établissement des comités locaux de bassin et à d'autres mesures de décentralisation.

Article 10 : **Le rôle du CLB**
Le CLB est chargé de veiller à l'application de la loi n° 101 du 10 août 1975 relative à l'établissement des comités locaux de bassin et à d'autres mesures de décentralisation.



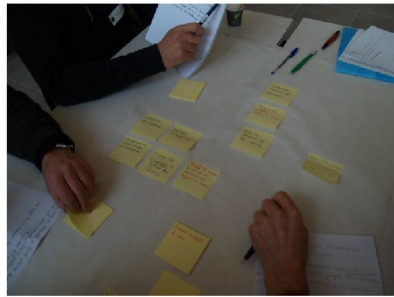
Interreg
Alpine Space

Plan
du bassin
ca



Interreg
Alpine Space
SPARE

Les règles de participation dans le cadre du projet SPARE



Cavero 2017

Cavero 2017



3 documents : Charte d'articulation, Plan de participation, Règles de participation

PROJET SPARE

DÉTAILS DU PROGRAMME PRÉVU

Plan de participation

1. Etat des lieux citoyen
2. Orientations et thèmes de travail
3. Propositions d'actions et tri
4. Elaboration de plans d'action
5. Prioriser les plans d'action
6. Finalisation

5

Aperçu du plan de participation en 2 pages

Plan de participation bassin Drôme

2017	ÉTAPES	DÉTAIL DES ACTIONS & MÉTHODES	1. INFORMATION 2. SUIVI / ÉVALUATION
Mars	3. Préparation du plan participatif	<ul style="list-style-type: none"> • Cadrage du Plan de participation, chartes d'élites et principes de participation > fait lors des réunions 1 à 3 du CUE • Publication du plan, établie des alics, consolidation 	
Avril	Forum de lancement	Présentation du plan validé et choix pour chaque participant de son rôle pour l'implication venir	
Mai		<ul style="list-style-type: none"> • Cartographie participative en ligne • Enquête en ligne et porte à porte • Premiers diagnostics et débats sur tout le bassin 	
Juin	4. Etat des lieux citoyens et glossaire partagé	<ul style="list-style-type: none"> • Wiki & supports pédagogiques • Echanges participatifs experts • Observation participative sur le terrain avec le kit #1 (CUE) • Modélisation participative (Jeu de rôles War & Game) 	
Juillet			
Août		<ul style="list-style-type: none"> • Glossaire avec une section #1010: Aux Questions x (FAQ) ou x (Vidéos) et #1011: x 	
Sep.	Forum d'avis lieux	Partage du diagnostic et engagement du glossaire dans le plan d'actions, identification des enjeux	
Oct.	5. Orientations et thèmes de travail	<ul style="list-style-type: none"> • Tournoi thématique, communication • Appel à participation • Prospective (imaginer le futur) • Wiki • Jeux de rôle explorer des stratégies de gestion • Juste-Avant / dialogue sur un partage juste de l'eau • Espaces d'échanges entre les participants et des experts 	
Nov.	Forum orientations	Préparation des orientations	
Déc.		<ul style="list-style-type: none"> • Appel à propositions / idées • Forums d'échanges publics • Fiches types de propositions d'actions • Echanges / événements de propositions d'actions 	
2018			
Jan.	6. Propositions d'actions et tri	<ul style="list-style-type: none"> • Expertise, filtrage pour éliminer les actions non réalisables, non réglementaires 	
Fév.	Forum actions	Présentation des propositions actions	
Mars	7. Elaboration de plans d'actions	<ul style="list-style-type: none"> • Méthode Cooplan : Génération des plans (organisation des actions) • Analyse (concernés, faisabilité, impacts, etc.) 	
Avril			
Mai	8. Définir les plans d'actions	<ul style="list-style-type: none"> • Forum de présentation et comparaison des plans d'actions élaborés • Vote participants / vote pondéré 	
Jun.	9. Finalisation	<ul style="list-style-type: none"> • Rédaction d'un document de synthèse • Proposition de/du plan(s) d'actions à la CUE 	
	Forum de clôture	Formalisation de la reprise du plan d'actions par la CUE, bilan et perspectives	

Cavero 2017

www.alpine-space.eu/SPARE

Organiser les participants

- Inventorier
 - Analyse / cartographie sociale et politique
- Sélectionner
- Motiver
- Engager formellement
- Faciliter leur logistique

Différentes analyses des acteurs

Analyse d'acteurs

- Caractéristiques
- Intérêts
- Perceptions
- Ressources
- Stratégies

Analyse des jeux d'acteurs

- Arènes
- Problèmes / argumentations / conflits

Analyse de réseaux

- Relations
- Structure (relations formelles / institutionnelles; législation)
- Culture interne

Inventaire personnes & catégories

- Approche systématique : annuaires, bases de données
- Listes types
- Les « habituels »
- Boule de neige
- Echantillon
- Invitation
 - Extension

Critères de description des acteurs

- Caractéristiques socio-démographiques et / ou institutionnelles
- Localisation
- Préférences connues ou déclarées
- Croyances, représentations, idées
- Ressources contrôlées
- Historique
- Personnalité, caractère
- Relations sociales

Exemple de support (Banque Mondiale)

Stakeholder Analysis Matrix			
Questions to ask	Stakeholders		
	Most	Average	Least
Who will be affected by negative impacts of the project?			
Who will benefit from the project?			
Who will be responsible for implementing measures to mitigate the negative impacts?			
Whose cooperation, expertise, or influence would be helpful to the success of the project?			
Who are the most vulnerable, least visible, and voiceless for whom special consultation efforts may have to be made?			
Who supports or opposes the changes that the project will bring?			
Whose opposition could be detrimental to the success of the project?			
Who might have resources to contribute?			
Who will make decisions?			

Cartographies d'acteurs

!!! Pas des cartes géographiques

- Choisir des dimensions significatives pour identifier des groupes (proximités), des distributions
 - Utilisation de technique statistiques: p.e. analyse en composante principale (ACP)
- Croisement de dimensions d'analyse
- Représentation des structures de relation
- Représentation de dynamiques dans ces espaces

Analyse pouvoir – intérêt *Darradi, 2005*

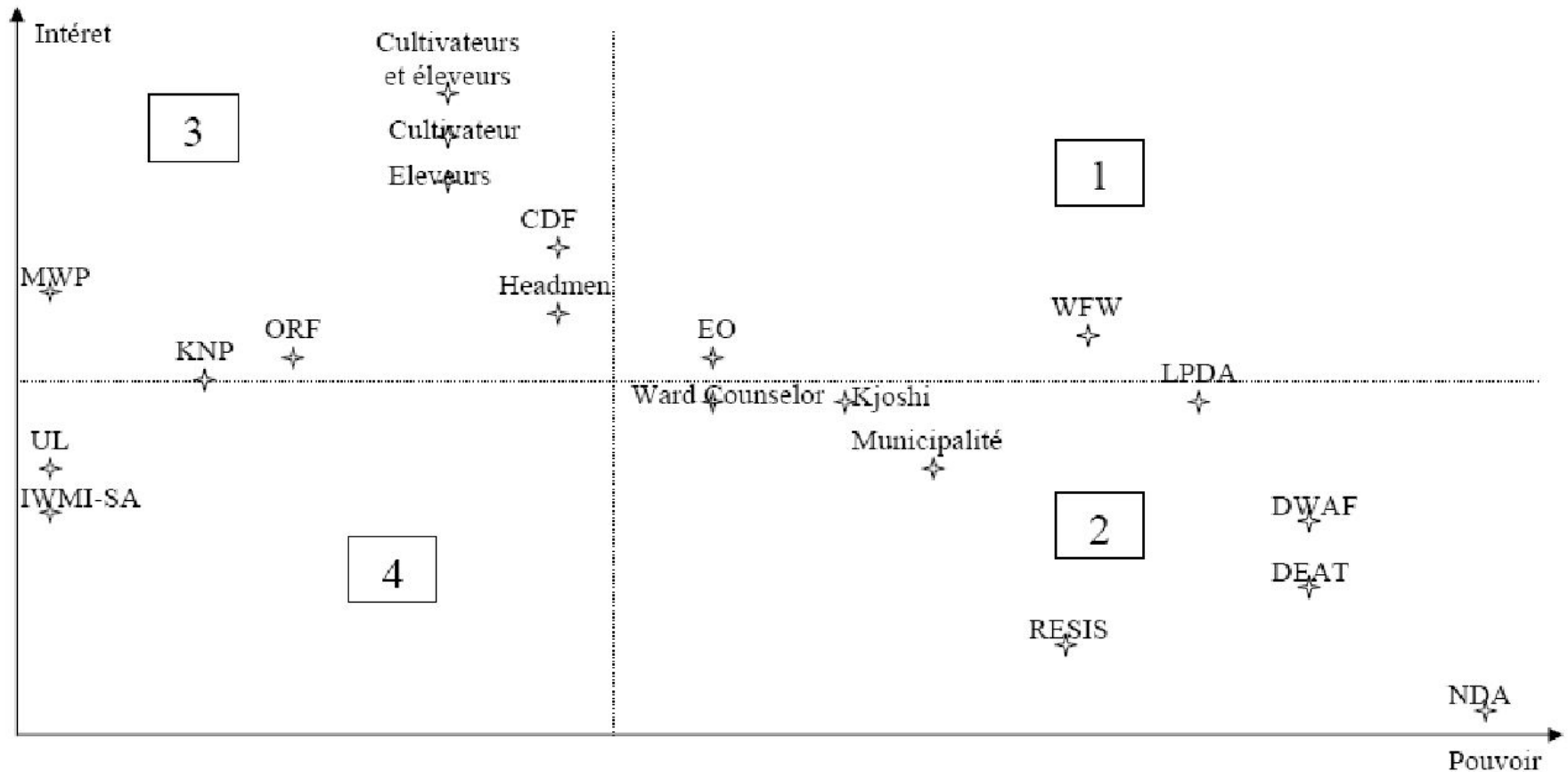


Figure 3 : Caractérisation des porteurs d'enjeu en fonction de leur pouvoir et de leur intérêt pour la zone humide de Ga-Mampa Manthlane

Cartographie classique Darradi, 2005

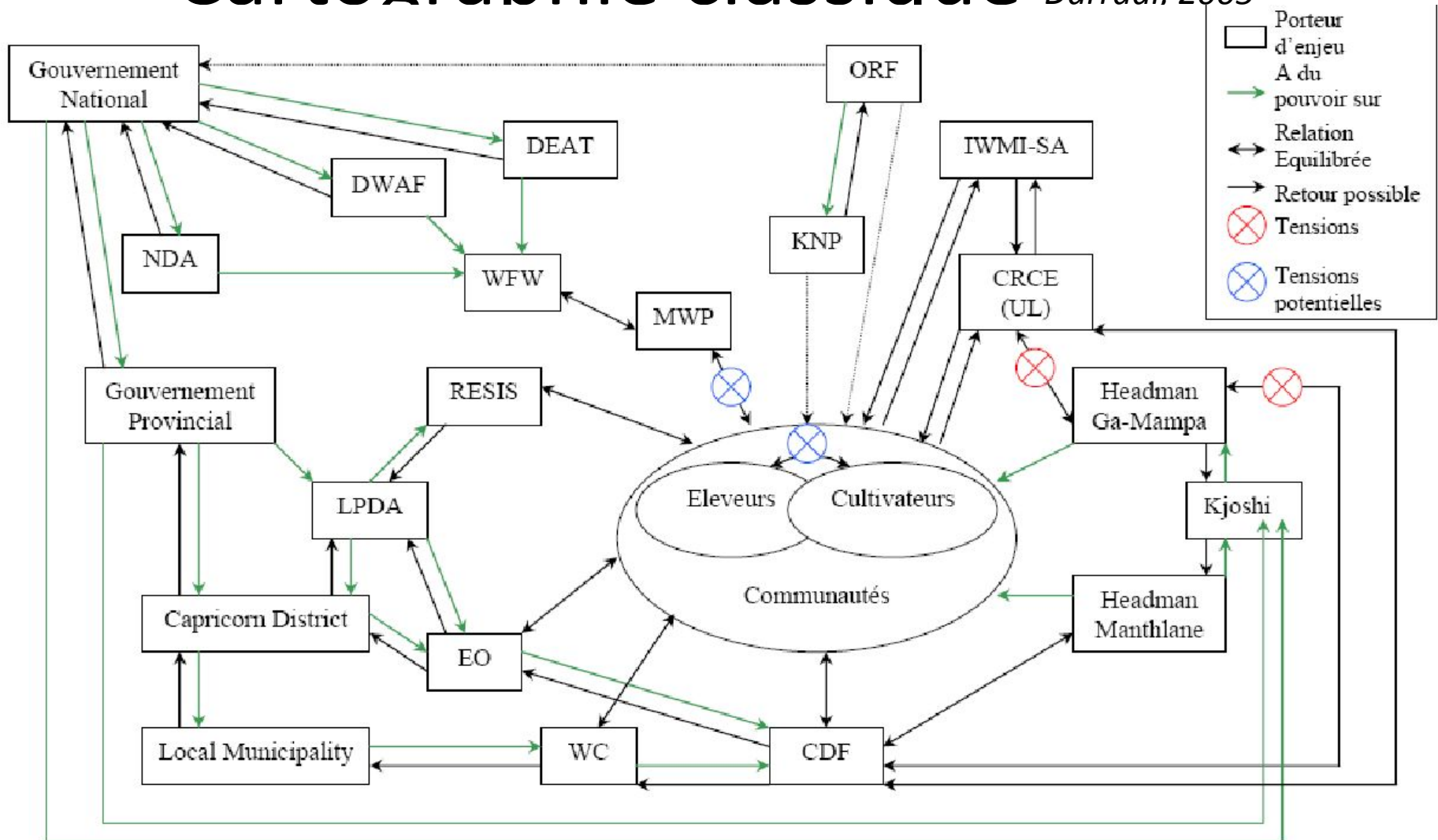


Figure 4 : Relations de pouvoir entre les différents porteurs d'enjeux

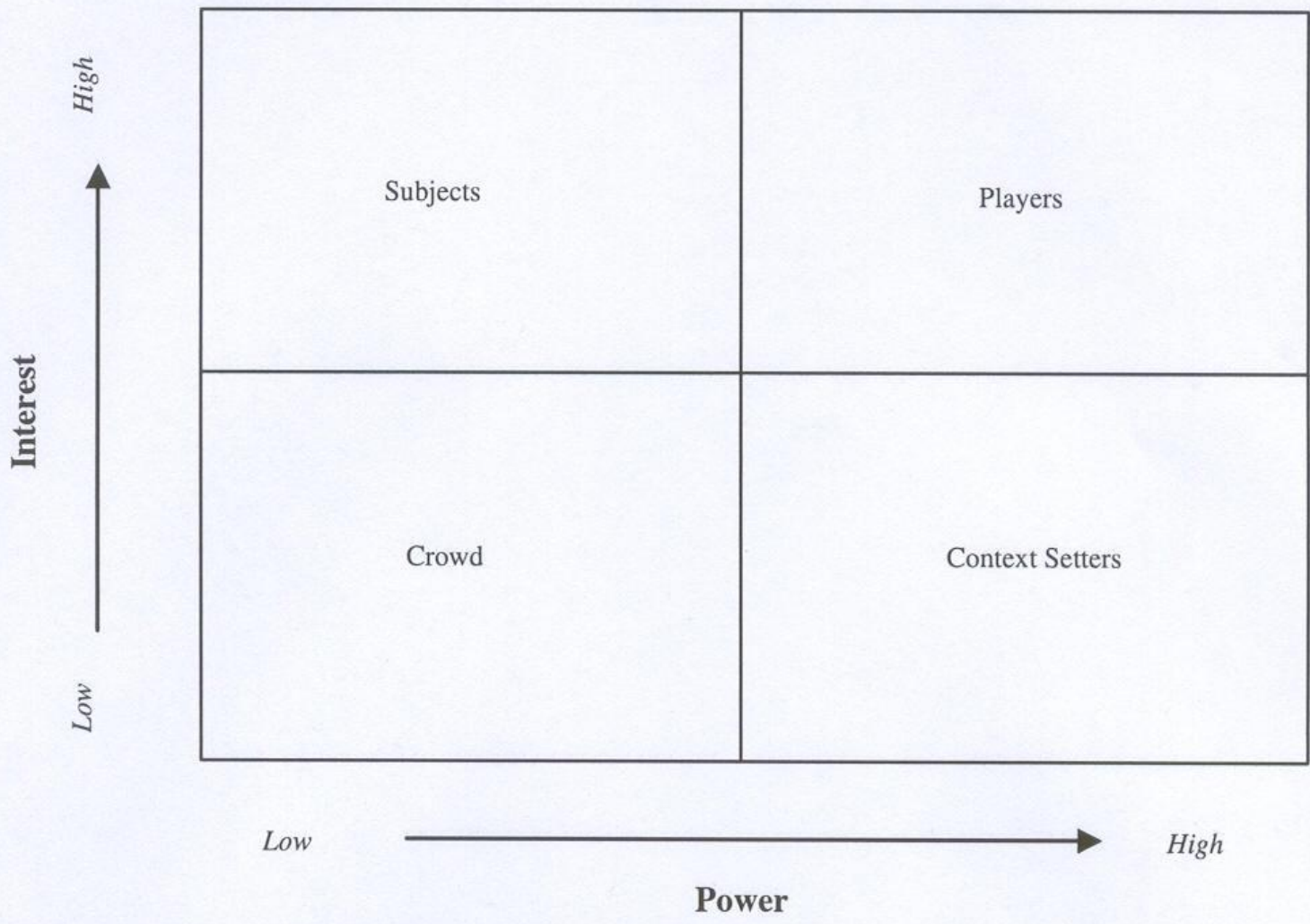


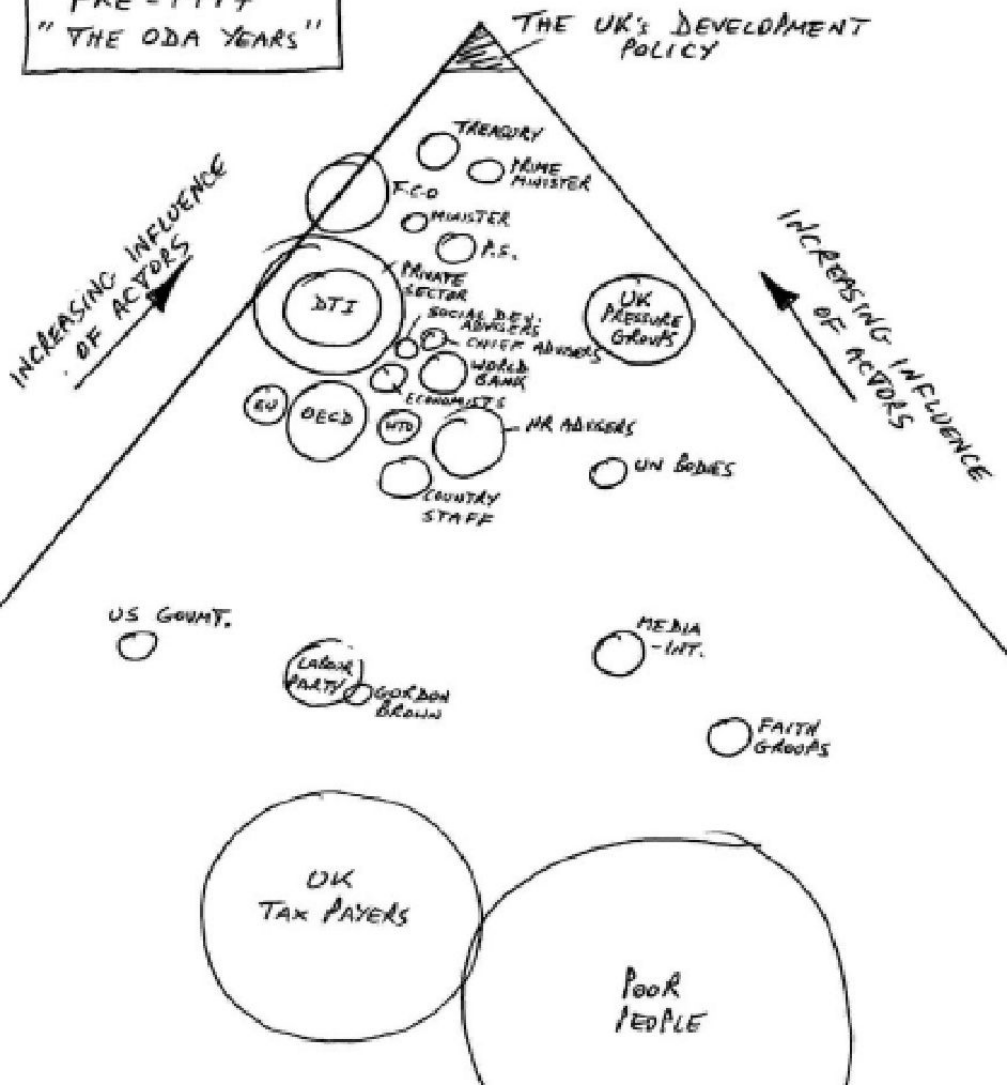
Figure 3 Power versus interest grid
 Source: Eden and Ackermann (1998: 122).

Stakeholder Name and Category:		Description of Stake:			
Internal s/h					
External s/h and direct effect					
External s/h and indirect effect					
Factors and Score:		High (3)	Medium (2)	Low (1)	None (0)
Dependency of s/h on government (e.g. inaccessible alternative services)					
Vulnerability of s/h (e.g. potential injury)					
Gravity (versus triviality) of s/h's stake					
Likelihood remedy or relief will be unavailable					
Risk to fundamental value					
Policy impact on s/h					
Total scores – Do they indicate obligatory action or relief?					

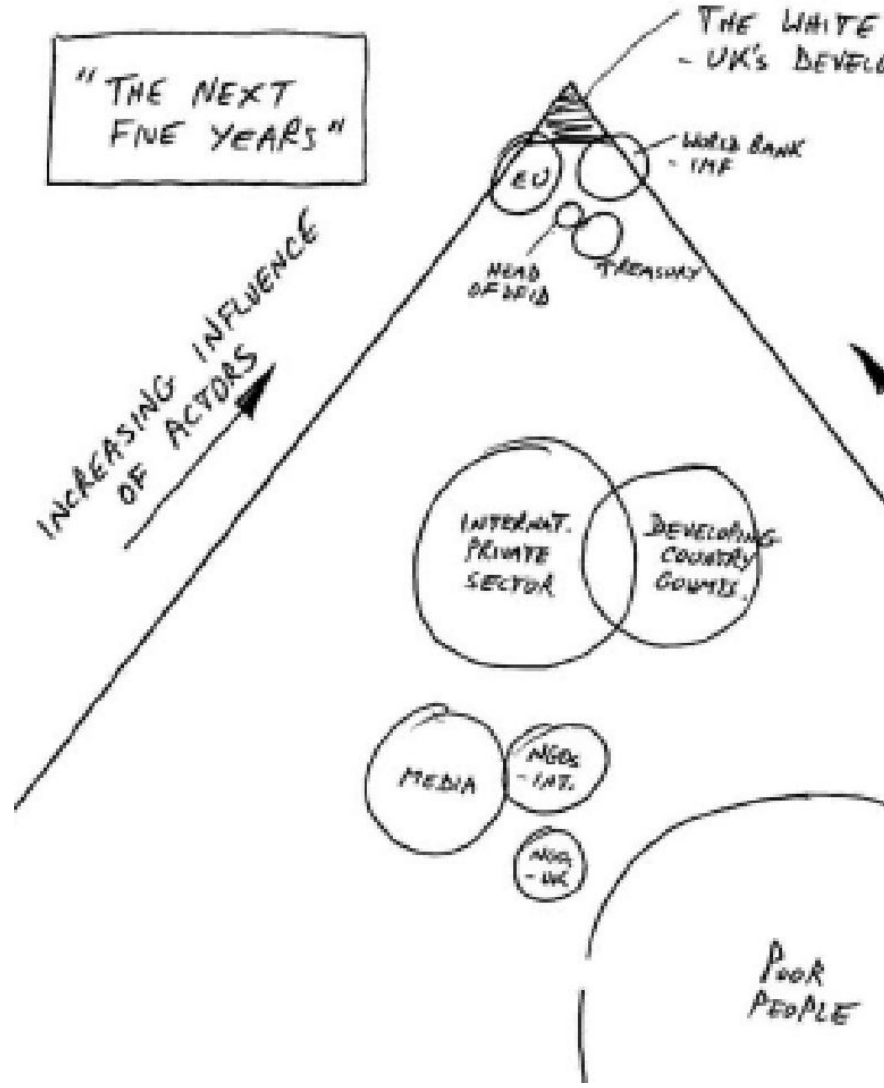
Figure 8 Ethical Analysis Grid

Source: Adapted from Lewis 1991: 122.

PRE-1997
"THE ODA YEARS"



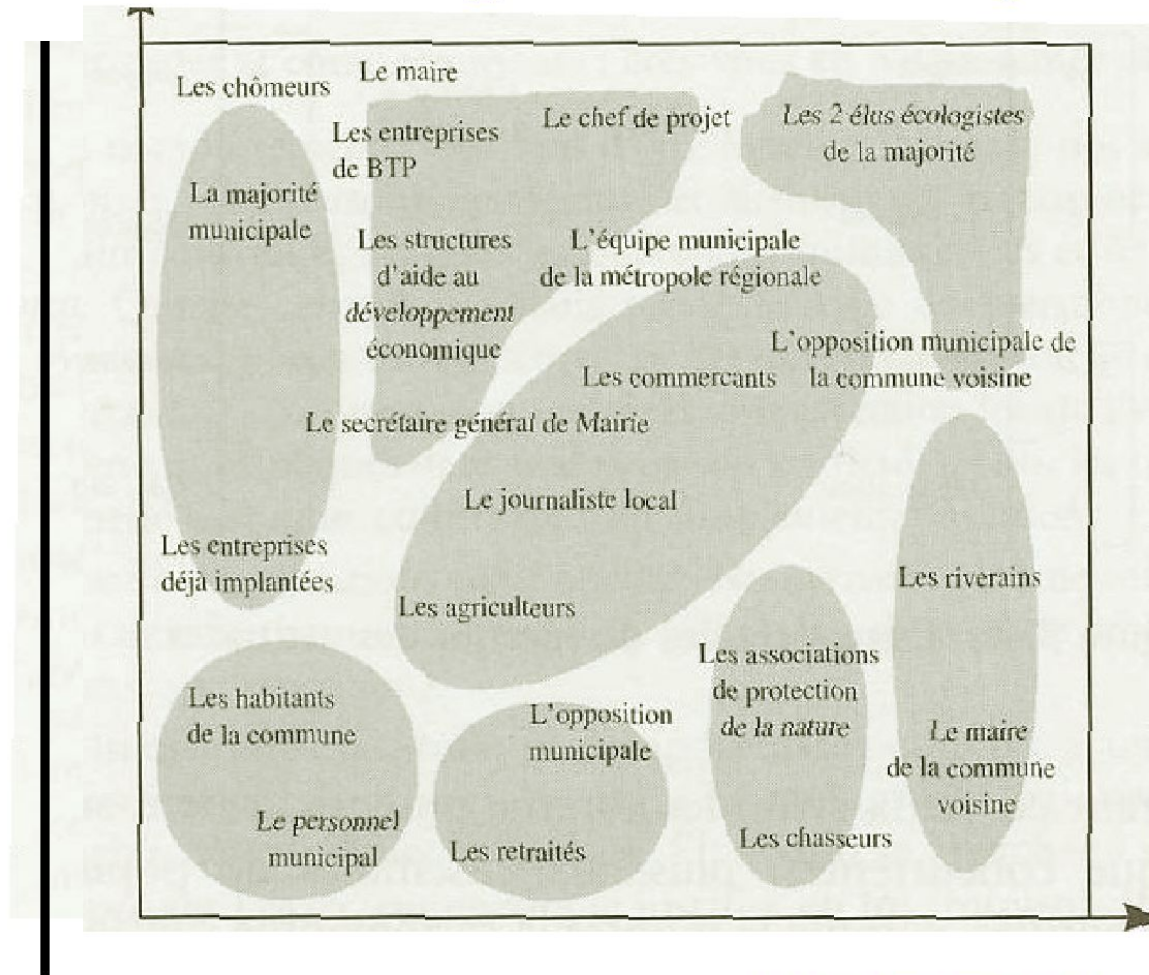
"THE NEXT FIVE YEARS"



Regroupements

Soutien croissant
(énergie dépensée
pour faire aboutir le
projet)

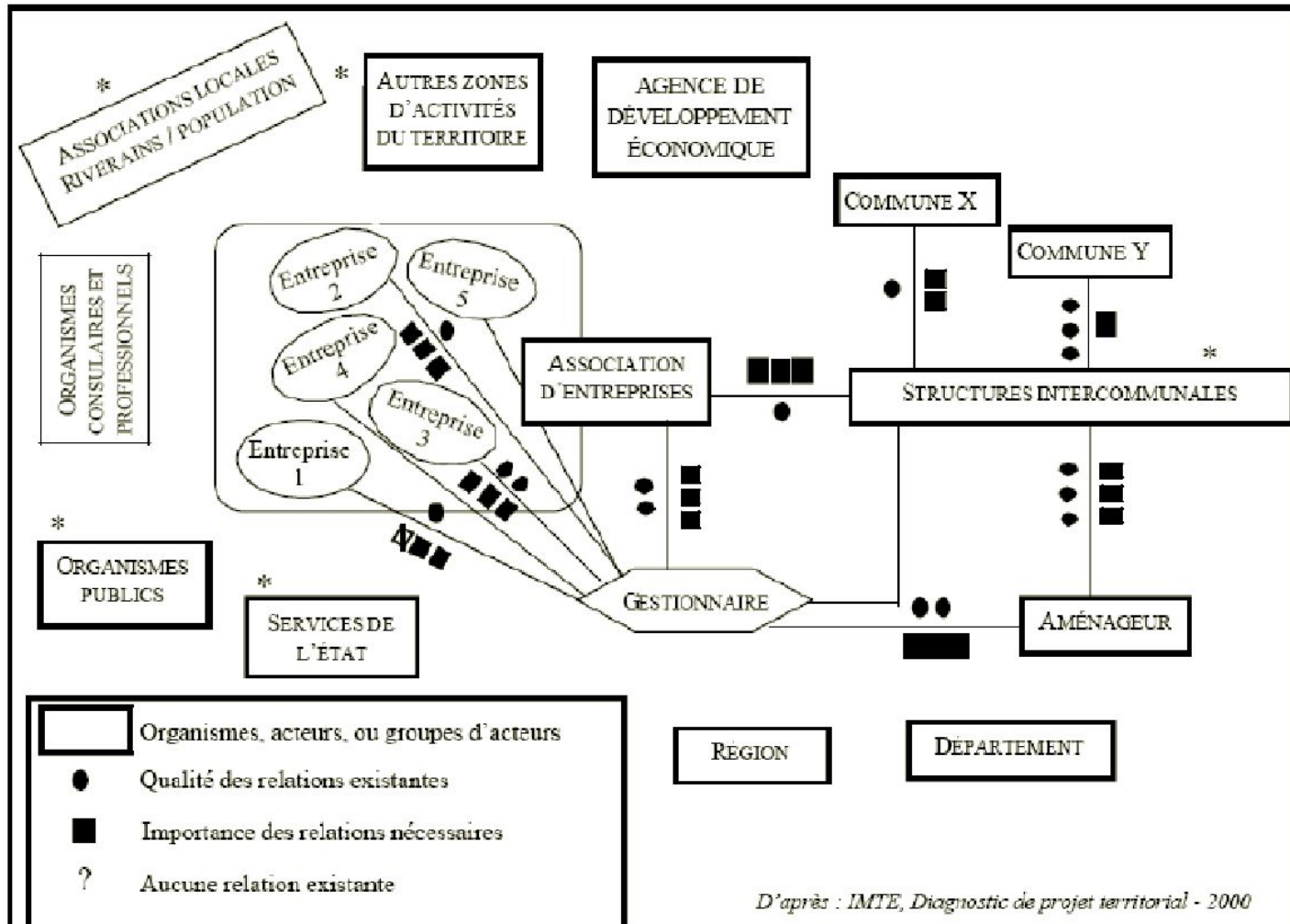
Enjeux « pour »



Antagonisme croissant (énergie dépensée
pour faire échouer le projet) Enjeux « contre »

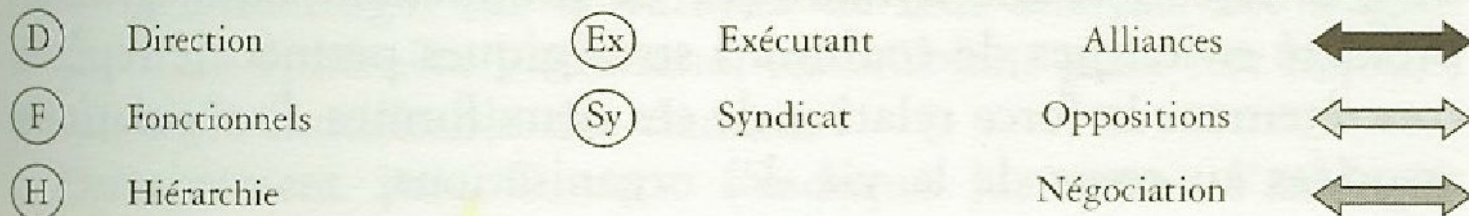
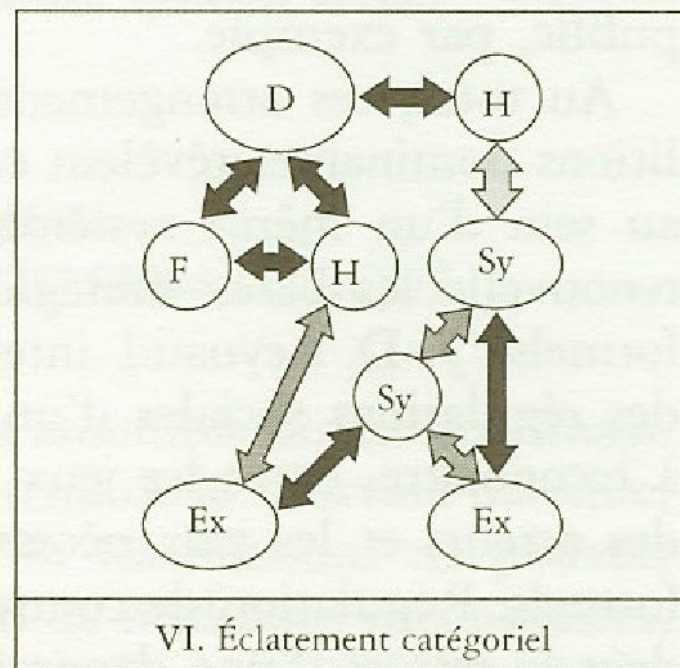
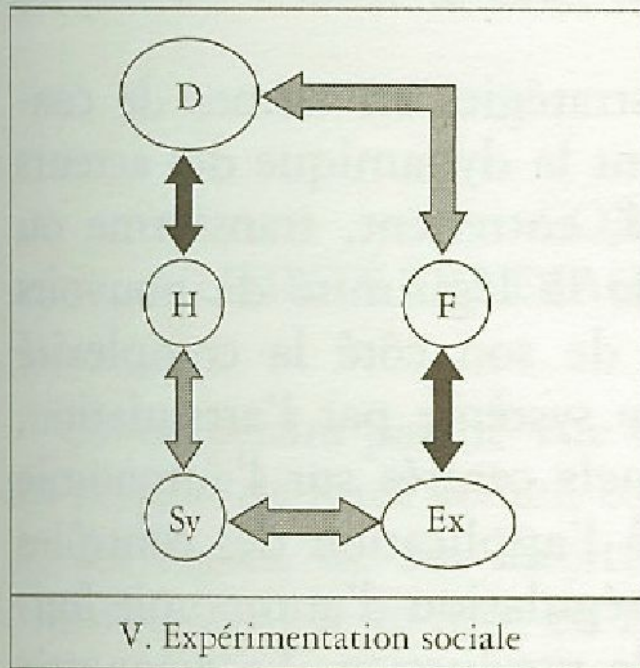
Notion de sociogramme

- Représentation des positions stratégiques relatives

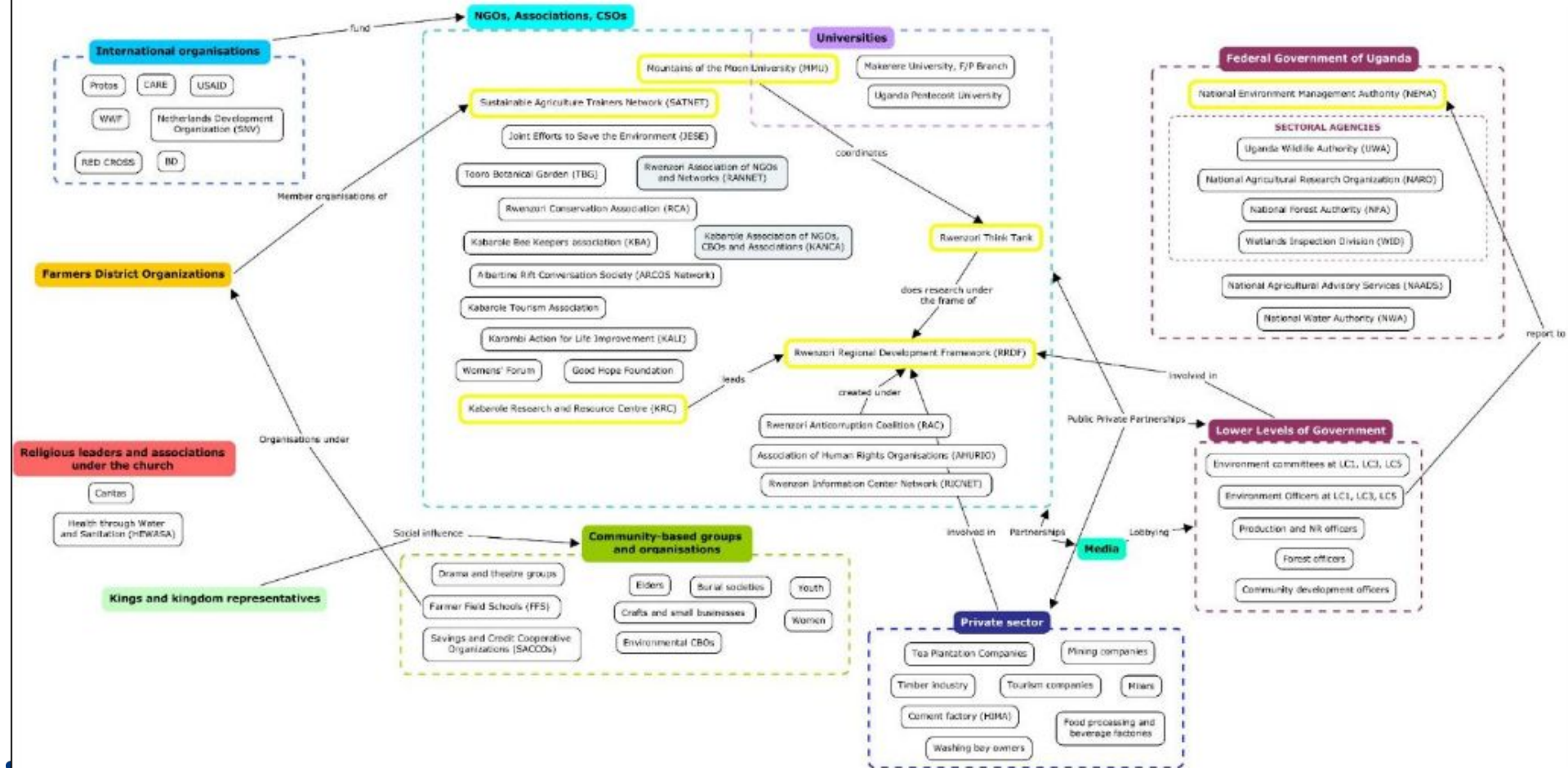


Le système d'action concret (Sainsaulieu, 2014)

COALITIONS ILLÉGITIMES



Cartographie opérationnelle en Ouganda (Afromaison, 2012)



Carto sociale participative

- Faire réaliser l'analyse du système d'acteurs par les acteurs eux-mêmes (seuls ou en groupe)
- Avantages:
 - Connaissance directe
 - Validation mutuelle
 - Apprentissage et évolution
- Inconvénients:
 - Risque relationnel et politique
 - Temps pour les acteurs
 - Blocage mutuel
 - Apprentissage et évolution

Que faire d'une analyse d'acteurs ?

- Comprendre qui « ils » sont et comment ils sont organisés
 - Rétablir une analyse plus fiable de la structure sociale
 - Comprendre pourquoi / comment ils se comportent
- Pour organiser (sélectionner, etc) des participants
 - Etablir une représentativité
 - Et ramener les « oubliés »
 - Structurer des groupes
 - Utiliser les relations sociales
 - Participation autonome, recrutement, tiers de confiance
 - Mobiliser des complémentarités
 - Chercher des leaders
- Faire un état des lieux initial avant participation, pour évaluation ultérieure des changements induits



Personnes, catégories, groupes ?

- L'analyse d'acteurs passe souvent trop vite sur la distinction entre catégorie, groupe ou personnes
 - Ce sont toujours des individus qui participent
 - Une catégorie est un type d'acteur selon un ou plusieurs critères (« les agriculteurs de l'amont »)
 - Utile pour la représentativité et l'inclusion
 - Un groupe est un rassemblement d'individus (parfois disparates) qui ont des liens fonctionnels et / ou sociaux – ce qui définit aussi une catégorie
 - Utile pour la délégation et la dynamique relationnelle

Sélectionner

- Avec ou sans inventaire et analyse
- Pourquoi sélectionner ?
 - Pour gérer les masses et la représentativité
 - Tout le monde ne peut pas participer (trop cher, etc)
 - Il faut représenter la diversité de la population
 - Pour organiser des processus spécifiques, ciblés
- Comment sélectionner ?
 - A priori :
 - Faire des listes de personnes avec représentativité statistique par catégories nécessaires
 - Problème d'accès aux données personnelles
 - Approche aléatoire = tirage au sort !
 - Sur invitation publique à déclaration d'intérêt
 - Problème : représentativité ! Surmobilisation des sur-motivés
 - En utilisant des groupes ou structures existantes (associations, réseaux, etc)
 - A posteriori : inciter, laisser venir puis filtrer
 - Problème : frustration, déni de légitimité
 - Par défaut : prendre ceux qui viennent (i.e. peu...)

Ne pas sélectionner

- Envisager une participation globale
 - Pour des populations de taille raisonnable
 - Avec les moyens démocratiques publics « normaux »
 - Par la communication classique
 - Par le contact individuel, le porte à porte
 - Par internet
 - Par diffusion sociale
 - En équilibrant en chemin les catégories oubliées
 - Avec démarches spécifiques proactives
- Admettre des déséquilibres et de favoriser les motivés

Pour motiver

- Engager formellement, contractualiser
- Restituer, donner des bénéfices secondaires
 - Statut social, identité, fierté de la participation
 - Apprentissage, compréhension
 - Relations sociales, partage
 - Dialogue, palabre, « tchatte »,
 - Pouvoir
- Eclaircir le contrat participatif et assurer son respect
- Donner un rôle social visible
 - Créer de la distinction, de l'honneur □ communication !
 - Créer un statut
- Rétribuer
 - Financièrement
 - En nature
 - Symboliquement
 - Amusement, plaisir, distraction
- Co-engager (amis, relations sociales)
- Faire créer, bâtir, laisser une trace
 - Etre utile à la société

Faut-il payer les participants ?

- Oui, pour :
 - Des groupes restreints, à participation intensive, sur sélection imposée = p.e. jurys citoyens
- Non, car la participation est un acte volontaire d'engagement pour la cause publique
- Oui pour couvrir les frais additionnels réels (transport, garde d'enfants)
- Oui pour favoriser la venue de certains
- + Oui mais alors sur la même base pour tous
 - Pas pour fonctionnaires et autres dans leur mission pro
 - Pas pour tous ceux qui ont un revenu malgré leur venue
- Oui dans le cadre du contrat de participation

!!! Parfois les participants payent --> motivation avérée

Comment payer dans un cadre public ?

- Difficile...
 - CDD (!!! Gestion !!!!)
 - Vacances d'intervention
 - Défraiements forfaitaires
 - Pour un juré d'assises : 84 €/j + 9,76€/h de travail perdu
- Passer par une structure tierce
 - Gestion de fait !?
- Bricolages divers (sans commentaires)
- De l'avantage des autres rémunérations « en nature »

Engager formellement

- Invitations personnalisées
- Déclarations d'engagement
- Contrat de participation *signé*
 - Principes et règles
 - Rétributions
- Participation préalable individuelle
 - Préparation des séances collectives par
 - Une visite
 - Une contribution écrite ou électronique

Droits des participants

- Protection des informations individuelles (déclarations CNIL)
 - Droit d'image autorisations individuelles
 - Droit d'information convention d'Aarhus
- + droits attribués dans la charte de participation

Les structures de participation

- Toute la population (contact systématique)
- Tous les motivés ou volontaires (engagement)
- Sondes individuelles (pas de collectif)
- Groupe représentatif
 - Aléatoire
 - Systématique et ordonné
 - Opportuniste
- Comités catégoriels, thématiques
- Assemblée de représentants élus ou désignés
- Ceux qui viennent
- Groupes autonomes, auto-organisés (Tupperware)

Faciliter leur logistique

- Dates des événements
 - Semaine / Soirs / week-ends / vacances
 - « Pros » vs. fonctionnaires vs. retraités vs. familles
 - Laisser choisir il y aura toujours des exclus
 - Répéter, distribuer : plus cher et anti-collectif
- Lieux
 - Proches : sur grands bassins, impossible pour tous
 - Distribuer : plus cher et anti-collectif
 - Lointains : présence renforcée, mais logement ?
- Facilités
 - Transport = navette, covoiturage
 - Gardes d'enfant, ou venue des enfants !
- Organisation
 - Respect des horaires
 - Prévision de planning à long terme
- Participation électronique (cf outils techniques)

Organiser le processus et les étapes

- Se former – Connaître les étapes possibles
- (Encore...) Passer par un plan de participation
- Prévoir les incertitudes gestion des risques
 - Plan de contingence sur la participation
- Prévoir les interactions avec les agenda autres
- Laisser du temps, autant que possible
- Prévoir l'incontrôlé processus autonomes, émergents
- Organisation hiérarchique : déléguer à des groupes locaux
- Prévoir les dates butoirs

Organiser les méthodes

- Comment faire (faire) ?
 - Pas de choix a priori selon le besoin
 - Diversifier selon le contexte précis
 - Ne pas se focaliser sur ce qu'on sait faire uniquement
 - Consulter, discuter
 - Utiliser les compétences présentes
- Se former
- Cf référentiel méthodes AERMC Participation

Recommandations

- La participation est collective, mais chacun est unique et riche
 - Prévoir des méthodes, étapes, temps individuels préalables aux étapes collectives
 - Expression avec trace : écrire, créer
 - Puis partage, échange, co-***
- Faire confiance, laisser faire (« oui, ils peuvent »)
- Essayer, expérimenter (on est souvent surpris)
- Aller vers la construction, la réalisation

Organiser la logistique

- Celle des participants (cf. supra)
- Pour le processus
 - Lieux, salles penser aux espaces publics « banals », aux extérieurs, aux lieux-temps publics (marchés)
 - Espace, accessibilité, respiration, calme, visibilité
 - Dates temps sociaux (fêtes, ...)
 - Animation contrats, demandes spécifiques
 - Equipement voir session animation & méthodes
 - Confort pauses, petit matériel, « goodies », symboles de participation (p.e. teeshirts)
 - Suivi photo, vidéo, observation
- Pour le pilotage
 - Support du groupe de pilotage
 - Accès au processus public

Conduire le processus

- « Lancer » et mettre en place les étapes
- Piloter ou assurer la facilitation
 - Cf session vendredi 5/5
- Gérer les problèmes, revendications
 - Directement
 - Via le Grp de Pilotage ou le « président »
- Rapporter
 - Secrétariat de sessions
- Assurer la communication
- Suivre les médias
- Enregistrer l'activité

Observer le processus

- Une activité spécifique dans le pilotage, distinguée de l'évaluation (souvent indépendante)
 - Cf suite sur Pilotage par le S&E
- Qui en est chargé ?
 - Le Gestionnaire ?
 - Le groupe de pilotage ?
 - Des acteurs désignés ? les observateurs
 - Des experts externes ?
- Procédure
 - Garder une copie (photo) de tout ce qui est produit
- Equipement
 - Enregistrement audio et vidéo
 - Traces papier
 - Questionnaires

Documenter / valoriser

- Choisir une stratégie de documentation
- Enregistrer les étapes, déroulement et produits (cf. S&E)
- Rendre visible l'activité participative
 - Médias écrits, web, radios, posters
- Donner aux acteurs des produits personnels à réutiliser avec d'autres kits individuels
- Partager entre groupes
- Documenter aussi les difficultés rencontrées
- Permettre l'auto-documentation (wiki)

Réguler la participation

- Gérer le déroulement du processus selon les règles préétablies et acceptées
 - Un rôle dévolu de préférence à un acteur tiers (« garant »)
 - <https://www.deciderensemble.com/articles/6981-garantir-la-conc>
- Fondé sur une charte de la participation
 - Cadre national :
<http://www.developpement-durable.gouv.fr/charte-participation-du-public>
 - Exemple local détaillé
http://www.meylan.fr/uploads/Document/8c/WEB_CHEMIN_15781_1435827867.pdf
- Avec une explicitation des droits et devoirs, limites des rôles de chacun



Charte de référence



Charte de la participation du public

« La charte de la participation du public énonce les valeurs et principes définissant le socle d'un processus participatif vertueux. Elle s'adresse à tous les participants (porteur de projet et public) et constitue une aide dans la mise en œuvre du dispositif de participation. L'adhésion à la charte de la participation du public vaut mise en œuvre des valeurs et principes qu'elle contient. »

<http://www.developpement-durable.gouv.fr/charte-participation-du-public>

Article 1 – La participation du public nécessite un cadre clair et partagé

Article 2 - La participation du public nécessite un état d'esprit constructif

Article 3 - La participation du public recherche et facilite la mobilisation de tous

Article 4 - La participation du public encourage le pouvoir d'initiative du citoyen

Charte spécifique locale

- Temps de coconstruction à prévoir
- Règles locales différenciées (voir Meylan)
- Règles de projet
- Planning
- Cadres liés aux méthodes mises en œuvre
 - P.e. règle de participation sur le terrain (ne pas aller sur une propriété privée sans autorisation)
- Modalités spécifiques d'engagement
- Identification du / des garants

Transparence du processus et droit à l'information

- *Selon la convention d'Aarhus, les participants ont un droit à l'information environnementale.*
- *Sur le processus : critère de respect dans un cadre participatif*
 - Porter à connaissance les étapes et actions en cours, ainsi que leurs conditions de mise en œuvre (!!! Respect des droits individuels !!!)
 - *Valoriser en particulier les apports des participants, y compris les contradictions (cf. cadre des enquêtes publiques)*

+ utilisation généralisée du web

- *Envisager une participation pour ce suivi et ce rendu, mais avec contrôle.*

Redevabilité

- « LA REDEVABILITÉ décrit une relation dans laquelle A rend des comptes à B si A est obligé d'expliquer et de justifier ses actions à B ou si A peut être sanctionné si sa conduite ou ses explications ne satisfont pas B. »
(http://watergovernance.org/wp-content/uploads/2015/07/2015-UNICEF-Concept-Note_FRE-DIGITAL.pdf)
- En principe, le pilote doit dire ce qu'il fait et faire ce qu'il dit

Il y a très peu de raisons pour déroger à cette règle.

(Si on doit cacher quelque chose en matière d'action publique, c'est en général qu'il y a un vrai problème de gestion, ou qu'on a négligé la participation ou l'explication)

Sur cette base explicite, les participants peuvent discuter les principes et le plan participatifs en amont, mais pas le contester en cours de mise en œuvre □ robustesse procédurale

Cela conforte le pouvoir de pilotage.

Instrumentation de la participation

Matériel

- Favoriser les supports robustes et partageables
- Donner à tous des supports réutilisables chez soi
- Penser à l'accessibilité pour tous
- Mais ne pas sursimplifier
- Bricoler

Logiciel & internet

- Web oui, mais réseau ok ?
- Préférer des outils classiques, habituels
- Le besoin appelle l'outil, non le contraire
- Considérer les risques de non fonctionnement
- Distinguer les outils du pilotage des outils des participants
- Modérer
- Ne pas survaloriser la collecte et l'usage des données

Internet et mobiles

- Les réseaux sociaux électroniques sont des supports limités de participation efficiente
 - Aucune maîtrise procédurale
 - Faible transparence des contributions
 - Pollutions diverses
 - Masse informationnelle
- Ils supportent une socialisation utile à la participation ☐ contacts, diffusion, dialogue périphérique
- Des applications multiples existent au service des pilotes de la participation ☐ outils basiques de sites dynamiques, publication active, formulaires, partage
- Des applications spécifiques (« civic-tech ») existent (<http://civictechno.fr/>)
- Les mobiles sont incontestablement des supports majeurs, avec un usage à maîtriser ☐ contacts, collecte et partage d'informations, géolocalisation, photos, vidéos
- ☐ Session spécifique de formation ouverte sur ce thème.
- ☐ Domaine structuré : e-participation, e-démocratie, e-gouvernance

Des besoins et outils spécifiques

- Gérer et piloter les processus participatifs
 - CoOPilot
- Observation et diagnostic participatif
 - VigieNature et TelaBotanica
- Cartographie participative
 - OpenStreetMap et ses applis attachées
- Propositions et votes
 - Les CivicTech : p.e. Stig <https://getstig.org/>

PLANIFICATION PARTICIPATIVE

⇒ support :

<https://docs.google.com/presentation/d/1oBHZ537pX3lr9J0ZjaoOFwY3lCNgTxzTXz2w5TgzyFM/edit?usp=sharing>

LE SUIVI-ÉVALUATION COMME AIDE AU PILOTAGE

Pourquoi commencer par le S&E ?

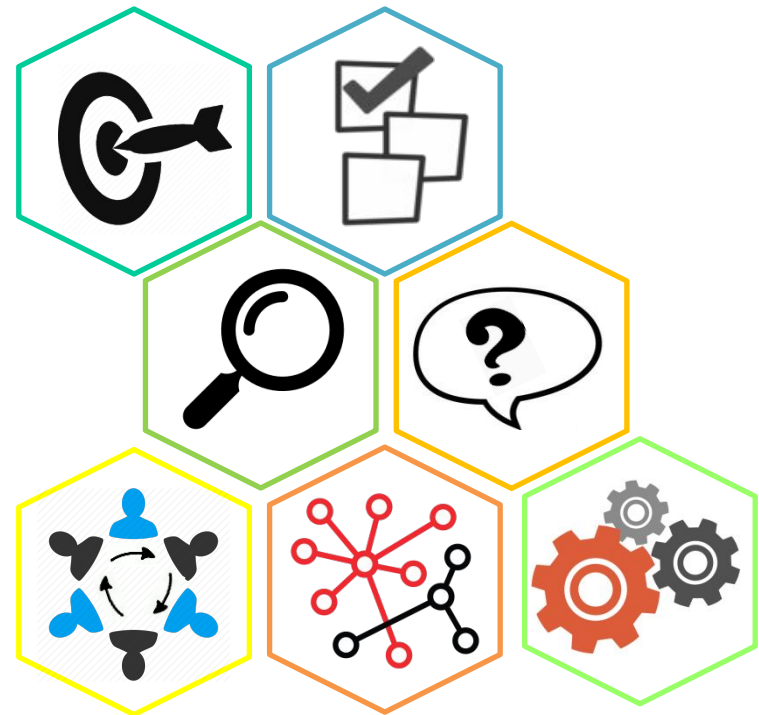
C'est bien en début de projet que l'on définit ce que l'on veut faire !

Le suivi et évaluation nous aide à :

- Préciser de quoi on part
- Préciser ce que l'on veut faire, vers quoi on tend
- Décider de comment y arriver
- Vérifier si on est bien engagés dans la bonne voie
- Savoir quand les objectifs sont atteints
-

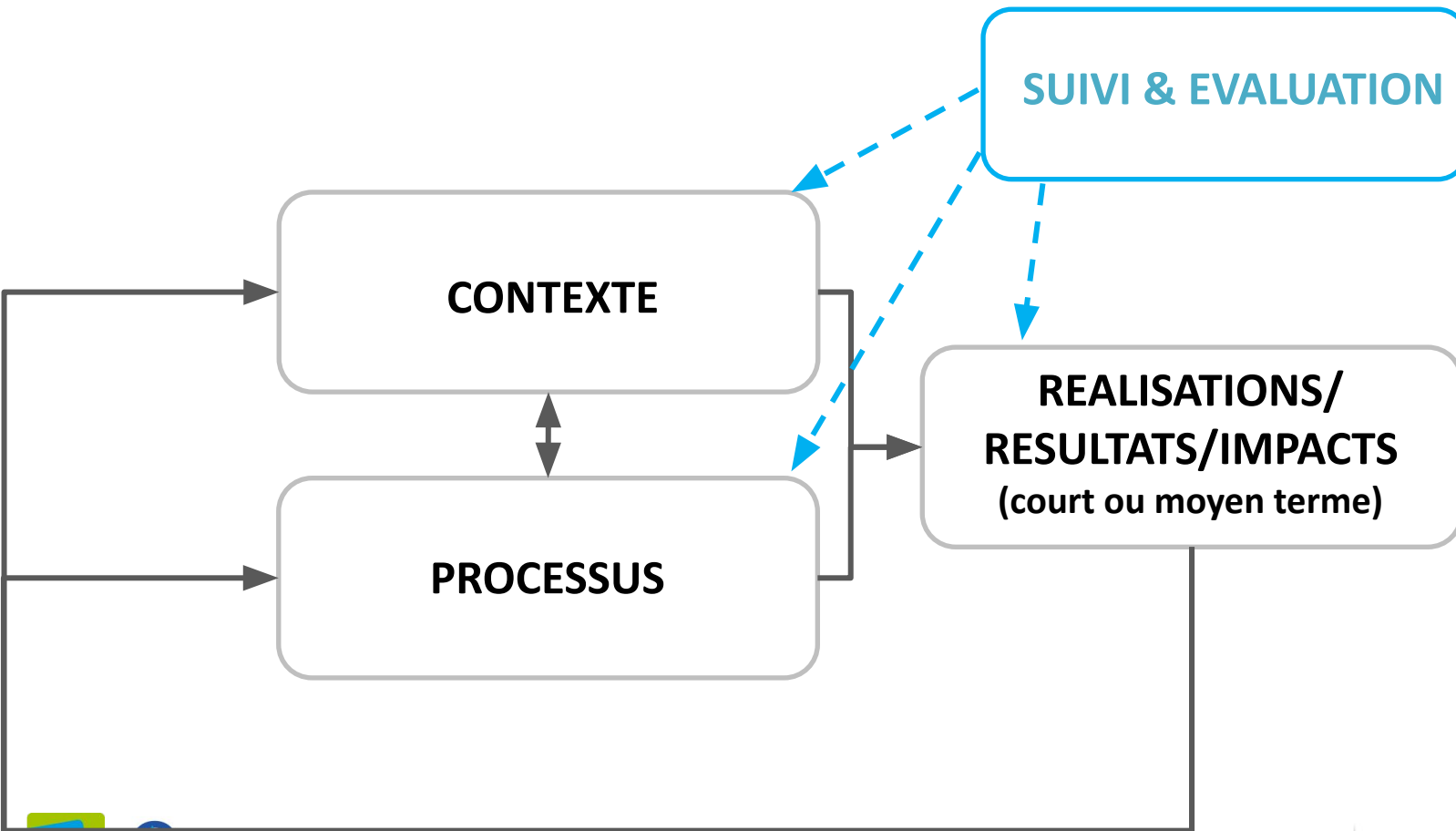
Les étapes

- 1&2 Cadrer les objectifs et les indicateurs du S&E
- 3 Vérifier la faisabilité
- 4 Identifier les méthodes de S&E
- 5 Mettre en œuvre
- 6 Analyser les données
- 7 Partager les résultats





1&2. Cadrage des objectifs et des indicateurs

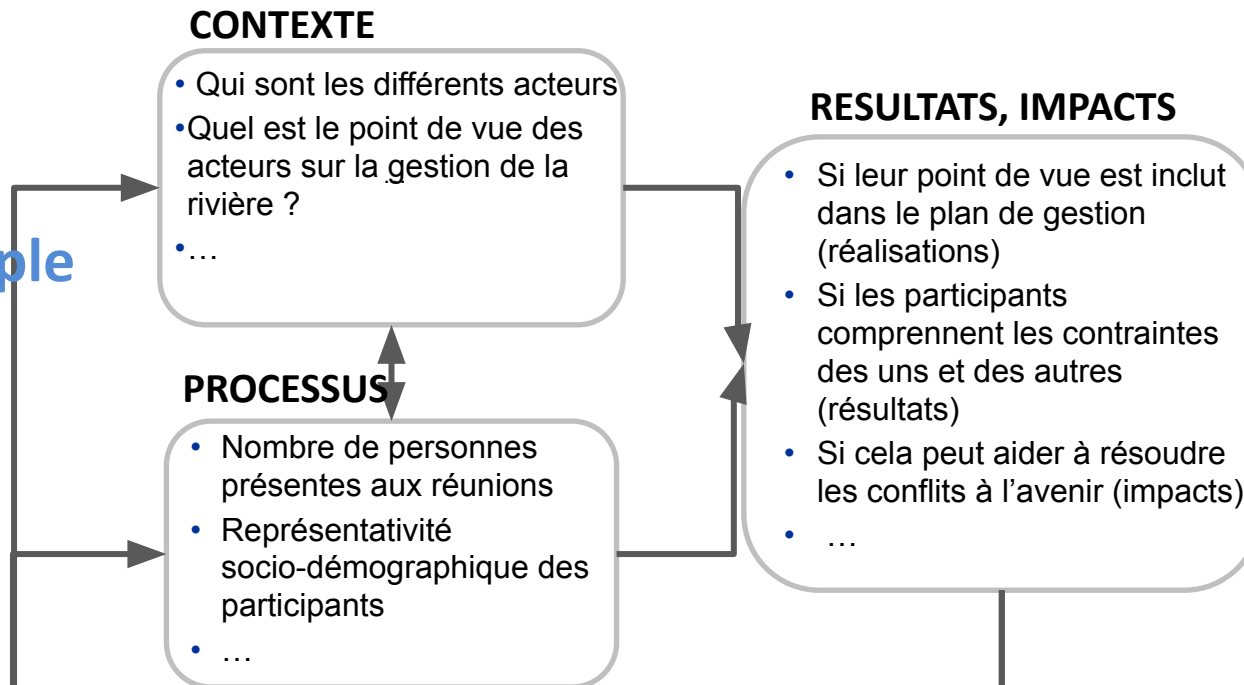




1&2. Cadrage des objectifs et des indicateurs

Qu'a-t-on besoin de connaître / Que voulez-vous savoir sur le contexte, le processus et ses impacts ?

Exemple





3. Vérification de la faisabilité

Serons-nous capables de collecter et d'analyser les données des indicateurs listés ?

- Qui seront les évaluateurs ?
- Quelles sont les ressources disponibles pour le S&E ? (temps, budget, ...)
- Qui utilisera les résultats du S&E ?
- Qui sont les publics cibles ?
- A quelle fréquence les données auront-elles besoin d'être analysées ?
- Qui analysera les données ?
- ...



Révisons notre liste d'indicateurs en conséquence !



4. Les méthodes

Plusieurs méthodes de S&E permettent de collecter de l'information sur les indicateurs. Il faut maintenant transformer vos **indicateurs** en **questions ou sujets** à aborder par ces différentes méthodes

EXEMPLE

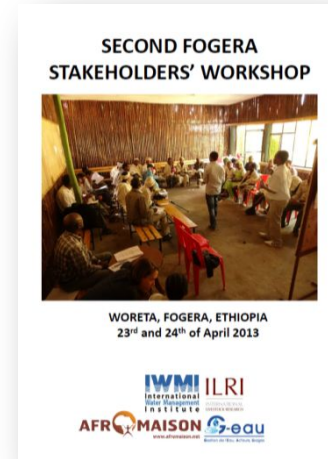
...dicateur

OBSERVATION

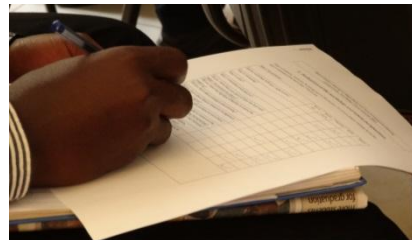


Méthodes de S&E

RAPPORTS



QUESTIONNAIRES



	Pas du tout	Pas trop	Assez	Oui
Avez-vous pu exprimer votre opinion pendant la réunion?			✓	



4. Les méthodes

Exemples de méthodes:

Pour collecter des informations auprès d'individus

- Entretiens
- Questionnaires / Sondages
- Carnets
- Applications sur téléphone
- Photographie
- Classification de cartes
- Boitier de vote
- Récit d'une histoire
- Cartographie participative
- ...

Mesures physiques

- Biophysiques
- Geographiques

Pour collecter des informations auprès de groupes

- Entretiens de groupes
- Groupe Focus
- Debriefing
- Brainstorming / Remue-méninge
- Cartographie participative
- Classification
- Atelier d'écriture
- ...

Documents et données

- Carnets de bord et bases de données
- Statistiques officielles
- Documents existants
- Comptes-rendus
- Listes de présence
- ...

Observation

- Visites terrain
- Observation (participante ou non)
- Photo/vidéo
- Transect
- ...

Pour des détails sur chacune de ces méthodes:

http://betterevaluation.org/plan/describe/collect_retrieve_data



5. Mise en oeuvre

Qui va récolter les données grâce à ces méthodes de S&E, quand et avec quelles ressources?

Le plan de mise en oeuvre du SE

Temporalité

Evaluateurs

Temporalité → Evalueurs ↓	Avant le processus participatif	Réunion 1	Réunion 2	Après le processus participatif	1 an plus tard	...
Evaluateur 1						
Evaluateur 2						
Evaluateur 3						
...						

Méthodes de S&E

EXAMPLE

QUESTIONNAIRE

- Qui est l'évaluateur?
- Qui est interrogé?
- Temps nécessaire
- Budget

CONTENU

- Questions (cf. [slide 13](#))



6. Analyse

Que « disent » les données collectées à propos de vos objectifs de S&E?

EXEMPLE

Qu'est-ce qui vous
surprend dans les
données?

Si l'objectif de S&E est

De savoir si les participants sont représentatifs de la population
du bassin versant

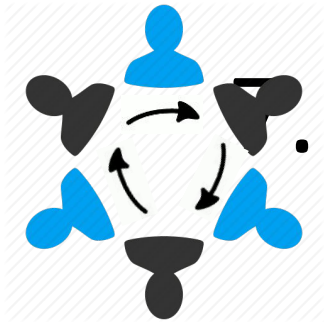


Qui sont les acteurs du bassin versant?

Qui n'est pas représenté?

Pourquoi?

...



Partage des résultats

Avec qui voulez-vous partager les résultats et comment?



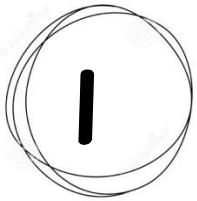
Les participants
La CLE
Tous les habitants
...



Choisir des méthodes adaptées à la cible:

- Rapports
- Powerpoints et présentations
- Photos / Vidéos
- Posters
- ...

Trucs & astuces



Vous vous sentez perdus?



Ce S&E est le vôtre, s'il y a trop d'indicateurs à évaluer, reprendre les objectifs et éliminer les indicateurs qui n'y répondent pas

> Trouver l'équilibre entre exhaustivité et faisabilité

En parallèle, comme RMCPART est un projet de recherche, il y a certains éléments que nous souhaitons suivre et évaluer dans les 3 terrains pilotes

Trucs & astuces

2

Les étapes ne se déroulent pas forcément dans l'ordre présenté ci-dessus

EXAMPLE



Objectifs du S&E

Si votre objectif est de savoir si le processus participatif est en bonne voie...



Indicateurs



Méthodes de S&E



Analyse

... il vous faudra probablement analyser les informations collectées au fur et à mesure



Cadrage

... pour savoir où vous en êtes et éventuellement recadrer le processus participatif

Utiliser le SE comme aide au pilotage: adaptation « chemin faisant »

Trucs & astuces

3

Le point de vue des évaluateurs influence les résultats

Le S&E est toujours subjectif !

Différentes manières de contribuer au S&E:

- Cadrage (ce qu'on fait aujourd'hui)
- Mise en œuvre (faire passer des questionnaires, observer une réunion, etc.)
- Analyse des données
- ...

**QUI
sont les évaluateurs?**



Externes
Ex: consultant



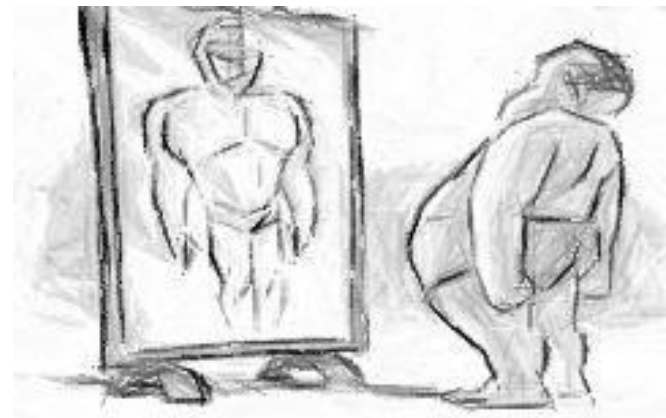
Participants



Auto-évaluation



Tous ont des avantages et des limites



Organisation S&E PEP NC

- Designation d'un.e coordinateur.trice S&E
- Séparation fonctions suivi et évaluation
 - Fonctions suivi (observateurs) assurées par qui ?
- Dispositif à long terme : suivi local ?
- Quelle participation ? A quel niveau ?
 - Cadrage participatif (meso ?) du suivi-évaluation
 - Observatoire participatif
 - Analyse et partage des résultats
- Rebouclage avec le pilotage du processus PEP (cf. ingé du processus)
- Stratégie de communication ? Transparence ?

ANNEXES

Indicateurs

Après de quels acteurs?

Méthodes de SE

CHANGEMENT 1



CHANGEMENT 2

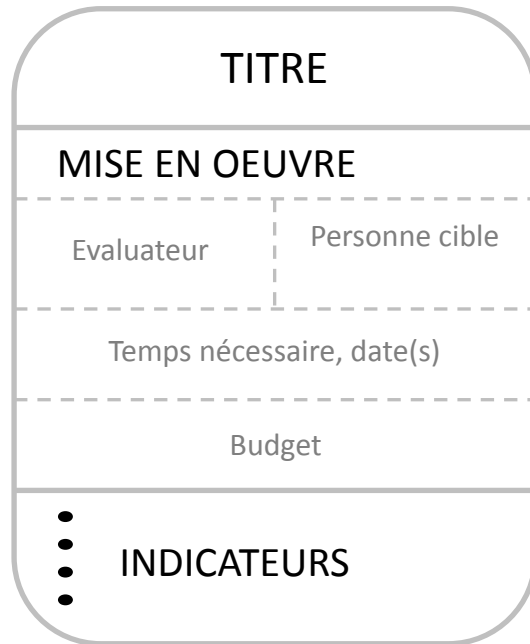


- Les indicateurs peuvent être qualitatifs ou quantitatifs
- Pour chaque changement, envisager ce qu'il implique pour chacune des dimensions ENCORE

CHANGEMENT 3



Méthode







Ex: questionnaire,
entretien, etc.

Nous ne le faisons pas dans cet atelier, l'équipe les produira sur la base des réflexions de l'atelier (avec appui d'une stagiaire de M2)

Plans de mise en œuvre du suivi-évaluation

A quels moments collectent-ils des données?

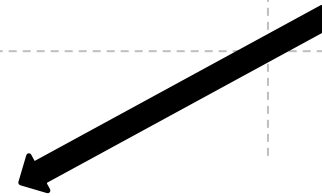
Qui sont les évaluateurs?

Évènements / Actions du projet	Restitution des diagnostics	Constitution du CT	Priorisation des enjeux de dvt	Collecte de propositions d'actions	Planification	Trad° des plans d'action en invest.	Mise en œuvre des actions	A la fin du projet	1 an ap. la fin du projet	...
Evaluateur 1										
Evaluateur 2				Méthodes de SE						
Evaluateur 3										
...										
SE SYSTEMATIQUE										

Partage des résultats du suivi-évaluation

Acteurs cibles	De quelles informations ont-ils besoin?	A quel moment?	Dans quel format?

Ex de formats:



Posters
(Cible = habitants)



Vidéo
(Cible = tous)



Rapport
(Cible = partenaires)

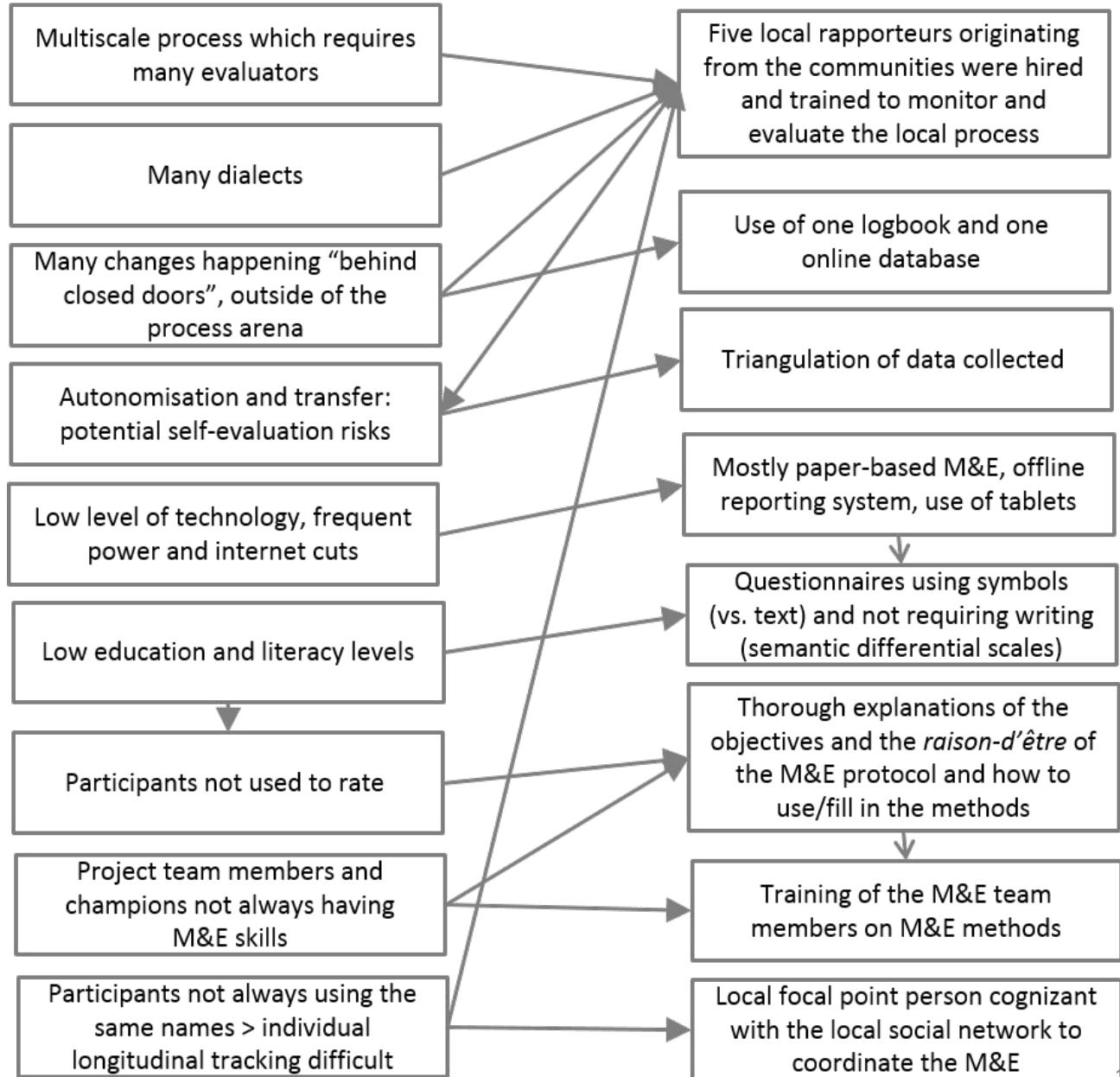


Policy brief
(Cible = décideurs)



CHALLENGES

OPERATIONAL LEARNINGS



Ex. d'outils pour suivre et évaluer la dimension cognitive (apprentissage, changement de vision, de représentation)

QUESTIONNAIRES

Questions fermées

Ex: J'ai appris à propos de...: « ... » > Vraiment d'accord ... Pas du tout d'accord

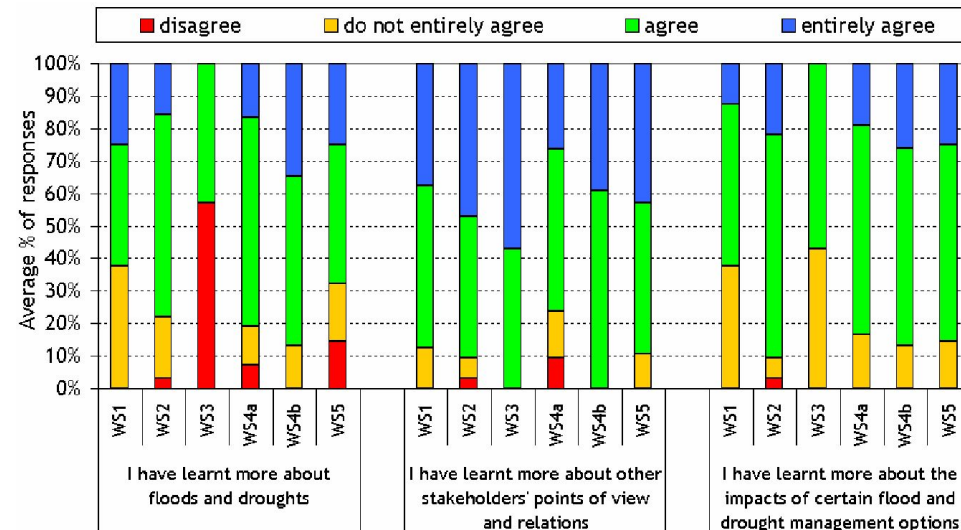
Classez les listes de mots suivantes ...

Questions ouvertes

Listez les impacts potentiels de telle activité

About the workshop:	Not at all	Not so much	Quite	Much	Not concerned
Did you learn about strategies and planning?					
Did you learn about Natural resources management in the Rwenzori region?					

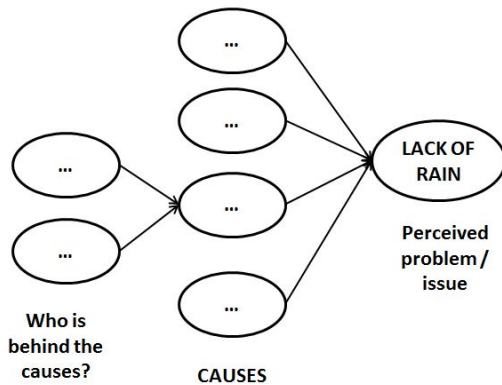
Ex de questions en Ouganda (2013)



Ex de résultat: Apprentissages des participants à Iskar, Bulgarie (Source: Daniell 2008)

Ex. d'outils pour suivre et évaluer la dimension cognitive (apprentissage, changement de vision, de représentation)

CARTOGRAPHIE COGNITIVE



Les personnes interrogées répondent à des questions en inventant ou choisissant puis en dessinant des concepts sur une feuille blanche en les reliant entre eux > répété plusieurs fois au cours du projet pour analyser les évolutions

SIMULATIONS

Ex: jeux de rôle, modèle, logiciel, histoire racontée

Les personnes interrogées sont exposées à une situation et doivent réagir. La session est suivie d'un débriefing. Leurs comportements et réactions sont enregistrés et analysés.



Ex. d'outils pour suivre et évaluer la dimension normative (changements dans les valeurs et les préférences)

QUESTIONNAIRES

Nommer, classer ou noter des propositions

Ex:

Pour chacun des usages suivants, précisez leur niveau d'importance pour l'accès à l'eau (Source: SMECRU, 2018)

	Sans importance	Secondaire	Important	Prioritaire
Arroser les jardins privés	<input type="radio"/>	<input type="radio"/>	<input type="radio"/>	<input type="radio"/>
Laver les salles de traite	<input type="radio"/>	<input type="radio"/>	<input type="radio"/>	<input type="radio"/>
Remplir les piscines	<input type="radio"/>	<input type="radio"/>	<input type="radio"/>	<input type="radio"/>
Laver les cuves à fromage	<input type="radio"/>	<input type="radio"/>	<input type="radio"/>	<input type="radio"/>
Abreuver les bêtes	<input type="radio"/>	<input type="radio"/>	<input type="radio"/>	<input type="radio"/>
Arroser les espaces verts et les jardins publics	<input type="radio"/>	<input type="radio"/>	<input type="radio"/>	<input type="radio"/>
Nettoyer les rues	<input type="radio"/>	<input type="radio"/>	<input type="radio"/>	<input type="radio"/>
Arroser les arbres fruitiers	<input type="radio"/>	<input type="radio"/>	<input type="radio"/>	<input type="radio"/>

Table 4: Interviewees' aggregated answers to exercise 1-cognitive mapping

Sentences	Points	Chosen by (in nb of interviewees)
Making the most of the services provided by these resources require to better control the related hazard and uncertainties (<i>Industrial world</i>)	14	9
It is our collective duty to transfer the environment for the next generations (<i>Civic world</i>)	12	9
It preserves resources that bring important economical benefits for the catchment (<i>Commercial world</i>)	12	7
By preserving the resources, it is easier for all to have access to them and benefit from them (<i>Commercial world</i>)	11	9
It is important to protect the landscape feature that makes of our catchment famous (<i>Opinion world</i>)	7	6
The resources are part of the tradition and culture of the people that live there and are necessary for them. It is important to maintain and transfer the traditions (<i>Domestic world</i>)	7	5
The nature/the environment have been given to us and we must respect this gift. (<i>Inspiration world</i>)	5	4
It is best to avoid a destruction that will give a bad reputation of the area (<i>Opinion world</i>)	2	2
In the future, you do not know what resources can have important economical importance (<i>Industrial world</i>)	1	1

Ex: : analyse des aspects normatifs exprimés par les participants, adaptés des « cités » de Boltanski-Thévenot. processus Afrique du Sud - Aformation (Pommerieux & al, 2014)

- Papier ou numérique
- Auto-administré ou via un entretien
- Individuel ou collectif
- Répété plusieurs fois au cours du projet pour analyser les évolutions

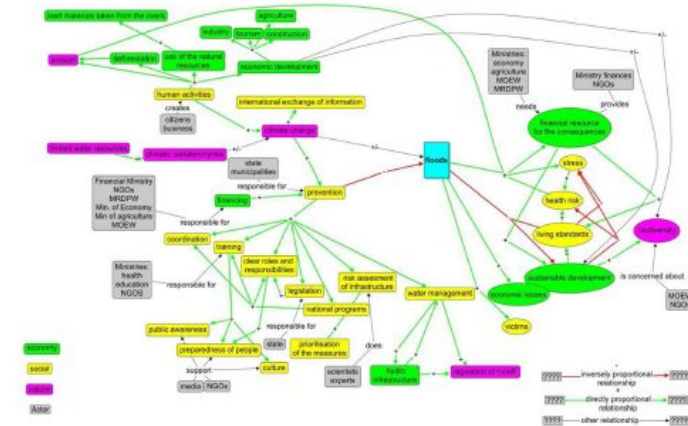
Ex. d'outils pour suivre et évaluer la dimension normative

(changements dans les valeurs et les préférences)

CARTOGRAPHIE COGNITIVE

IDEM que pour la dimension cognitive mais on regarde:

1. Quels concepts la personne sélectionne > reflète *a priori* ses intérêts et préférences
2. On lui demande de qualifier la carte cognitive en mettant des couleurs ou des symboles sur les éléments pour exprimer leur importance ou les attentes qui y sont liées



EXPERIMENTATIONS

Choix entre différentes options et explications

Ex. d'outils pour suivre et évaluer la dimension opérationnelle

(pratiques, actions et comportements des acteurs)

OBSERVATION DIRECTE

Sur le terrain

ÉVALUATION EXTERNE ET SUIVI DES IMPACTS INDIRECTS

Les pratiques sont déduites d'autres sources qui fournissent des indices sur les pratiques réelles (par exemple, via des capteurs: un compteur d'eau informe sur la réduction des consommations).

DÉCLARATION

les personnes sont interrogées pour évaluer leurs propres pratiques et, éventuellement, leurs modifications dans le temps.

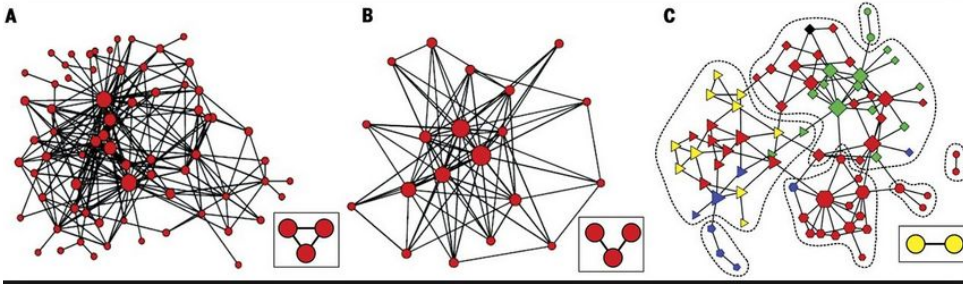
DÉCLARATION INDIRECTE

Des personnes sont interrogées sur les pratiques et / ou les changements d'autres personnes. Ils sont considérés comme des «observateurs» d'autres personnes.

Ex. d'outils pour suivre et évaluer la dimension relationnelle (confiance, liens, tensions, pouvoir, etc.)

ANALYSE DES RESEAUX POLITIQUES

(Source: Bodin 2017)



MATRICE POUVOIR / INTERET

(Source: Darradi, 2005)

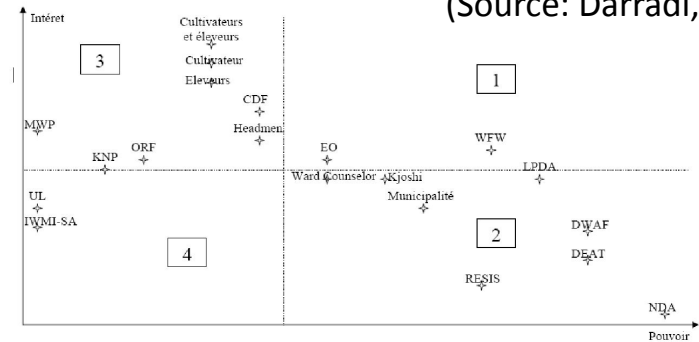


Figure 3 : Caractérisation des porteurs d'enjeu en fonction de leur pouvoir et de leur intérêt pour la zone humide de Ga-Mampa Manthlane

CARTOGRAPHIE DES RELATIONS DE POUVOIR

(Source: Darradi, 2005)

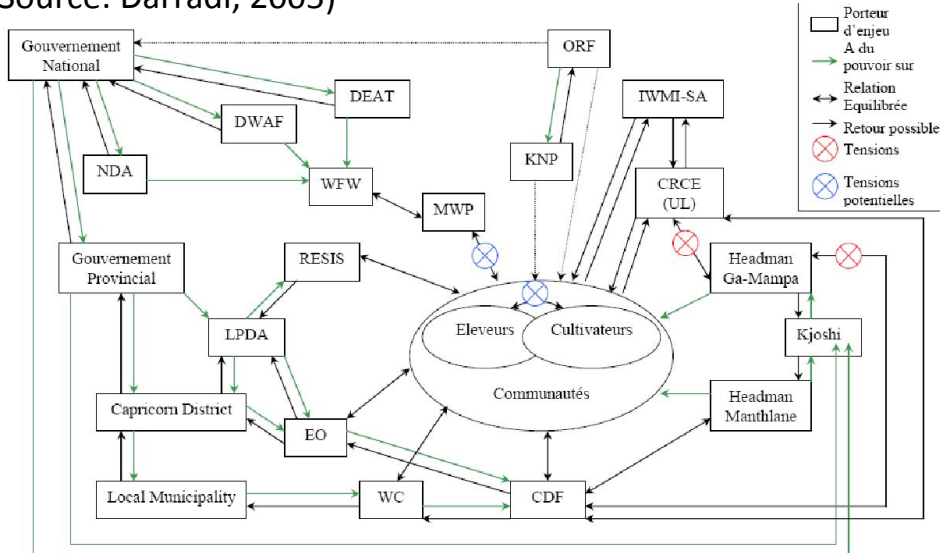
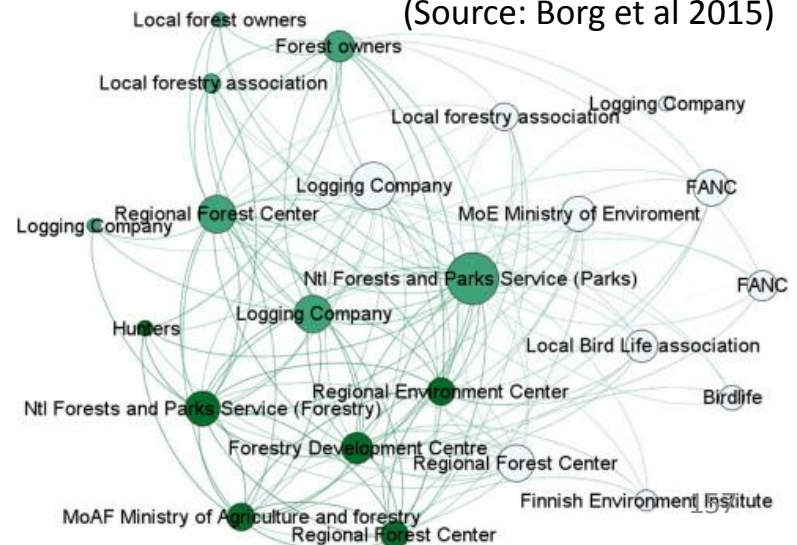


Figure 4 : Relations de pouvoir entre les différents porteurs d'enjeu

ANALYSE DES RESEAUX SOCIAUX

(Source: Borg et al 2015)



Ex. d'outils pour suivre et évaluer la dimension d'équité (distribution des ressources)

SIMULATIONS



Ex: Just-A-Grid

RECIT INDIVIDUEL

Evocation d'injustices, de déséquilibres, controverses.

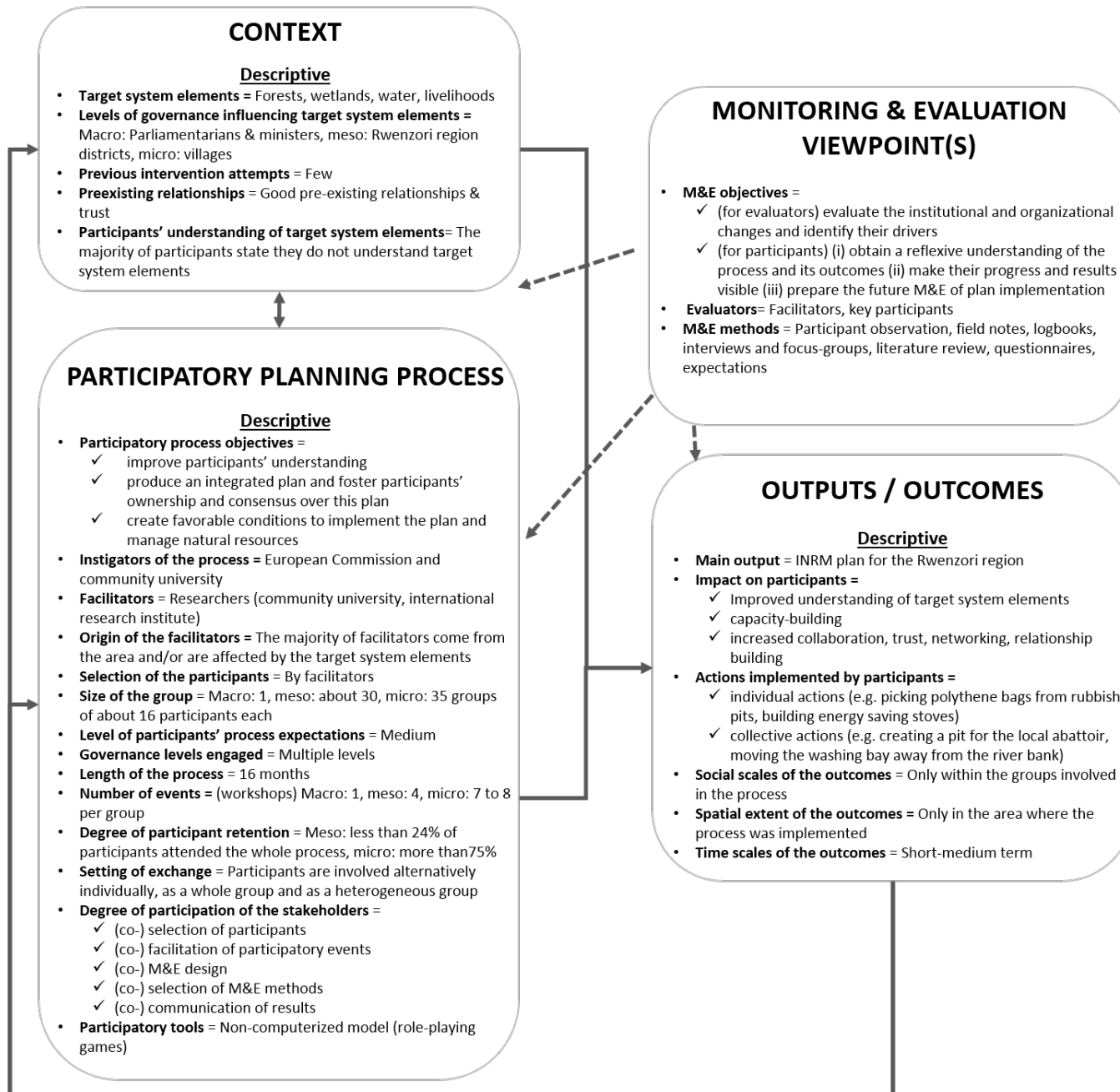


QUESTIONNAIRES, ENTRETIENS

Analyse des principes de justice, de la distribution souhaitée.

Considérez-vous que la répartition actuelle des ressources en eau est juste?

DESCRIPTIVE COPP



ANALYTICAL MEPPP

- **1/ Description of the case using the COPP framework:** this phase allows evaluators to describe the context in which the process takes place, the process itself (e.g. who are the facilitators, how participants are selected, the duration) and its main outputs, outcomes and impacts. It is useful for evaluators to keep track of “what is being done” and “what results from it” and inform external stakeholders about it (e.g. donors, government representatives) (see Annex 2.1),
- **2/ Clarification of the M&E viewpoints** and definition of the **M&E objective(s)** (see methodological recommendation 4),
- **3/ Identification of the context, process and outcomes analytical variables** based on the M&E objective(s) (see methodological recommendation 5),
- **4/ Development of the M&E methods** to inform the descriptive and analytical variables and data collection (see methodological recommendation 6),
- **5/ Analysis of the data** collected in order to inform the M&E objective(s) (see methodological recommendation 7),
- **6/ Sharing of the M&E results** and reflections on improvements to support learning (see methodological recommendation 8).

Evaluation de session

1. Retour sur le cadre général de la session → mise en perspective pour vos besoins
2. Retour sur la session
 - a. Qu'avez-vous appris de plus intéressant / spécifique ? Ce qui vous a marqué ?
 - b. Quels sont vos souhaits pour des éléments de formation complémentaires ?
 - c. Qu'est-ce que vous avez aimé / pas aimé dans cette session ?